

МІНІСТЕРСТВО ОСВІТИ І НАУКИ УКРАЇНИ  
ІНСТИТУТ МОДЕРНІЗАЦІЇ ЗМІСТУ ОСВІТИ МОН УКРАЇНИ  
ОДЕСЬКИЙ НАЦІОНАЛЬНИЙ ЕКОНОМІЧНИЙ УНІВЕРСИТЕТ

**ПОКРИТАН**  
**Анатолій Карпович**  
**(1920 - 2003)**

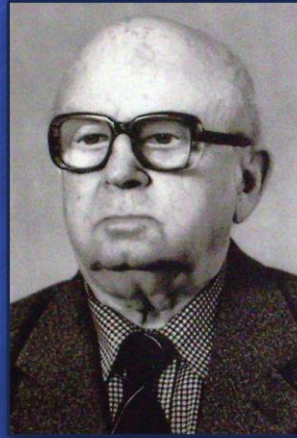

Збірник наукових праць

**ЗБІРНИК НАУКОВИХ ПРАЦЬ**  
XIX Всеукраїнської науково-практичної конференції  
**«Покританівські читання»**  
1 грудня 2023 р.

**АКТУАЛЬНІ ПРОБЛЕМИ РОЗВИТКУ  
ЕКОНОМІЧНОЇ ТЕОРІЇ В УМОВАХ  
СУЧАСНИХ ВИКЛИКІВ**

*Покритан А.К. довів, що економічна теорія має не лише досліджувати суть економічних законів, але й виробляти форми та методи їх використання. Господарський механізм у працях А.К. Покритана виступає як цілісний самостійний об'єкт аналізу, що було істотним внеском у розвиток теорії господарського механізму в 60-80-ті роки. Він є фундатором та ідейним лідером Одеської наукової школи економічної думки, до якої входили і входять відомі вчені-економісти та науковці.*

*Творчі інтереси А.К. Покритана були зосереджені на актуальних проблемах економічної теорії.*



Одеса-2024

МІНІСТЕРСТВО ОСВІТИ І НАУКИ УКРАЇНИ  
ІНСТИТУТ МОДЕРНІЗАЦІЇ ЗМІСТУ ОСВІТИ МОН УКРАЇНИ  
ОДЕСЬКИЙ НАЦІОНАЛЬНИЙ ЕКОНОМІЧНИЙ УНІВЕРСИТЕТ  
КАФЕДРА ЗАГАЛЬНОЇ ЕКОНОМІЧНОЇ ТЕОРІЇ ТА ЕКОНОМІЧНОЇ  
ПОЛІТИКИ

**«АКТУАЛЬНІ ПРОБЛЕМИ РОЗВИТКУ ЕКОНОМІЧНОЇ ТЕОРІЇ В  
УМОВАХ СУЧАСНИХ ВИКЛИКІВ»**

Матеріали

ХІХ ВСЕУКРАЇНСЬКОЇ НАУКОВО-ПРАКТИЧНОЇ КОНФЕРЕНЦІЇ  
«ПОКРИТАНІВСЬКІ ЧИТАННЯ»

Одеса, 1 грудня 2023 р.

**ОДЕСА - 2023**

**УДК: 330.1.**

**Колектив авторів** – учасники XIX ВСЕУКРАЇНСЬКОЇ НАУКОВО-ПРАКТИЧНОЇ КОНФЕРЕНЦІЇ «ПОКРИТАНІВСЬКІ ЧИТАННЯ» 1 грудня 2023 року, м. Одеса, Україна.

**АКТУАЛЬНІ ПРОБЛЕМИ РОЗВИТКУ ЕКОНОМІЧНОЇ ТЕОРІЇ В УМОВАХ СУЧАСНИХ ВИКЛИКІВ:** Матеріали XIX ВСЕУКРАЇНСЬКОЇ НАУКОВО-ПРАКТИЧНОЇ КОНФЕРЕНЦІЇ «ПОКРИТАНІВСЬКІ ЧИТАННЯ». – Одеса: ОНЕУ, 2023. – 78 с.

До збірника ввійшли наукові доповіді українських учених, які відображують результати наукових досліджень економічних процесів, що відбуваються в економічній теорії та практиці у новому столітті.

**Редакційна колегія:**

**Зверяков М.І.** – д.е.н., професор, член-кореспондент НАН України, зав. каф. ЗЕТ та ЕП ОНЕУ

**Макуха С.М.** – к.е.н., доцент кафедри ЗЕТ та ЕП ОНЕУ

**Росецька Ю.Б.** – к.е.н., доцент кафедри ЗЕТ та ЕП ОНЕУ

Матеріали друкуються мовами оригіналів – українською та англійською. За виклад, зміст і достовірність матеріалів відповідають автори.  
Одеський національний економічний університет, 2023 р.

## ЗМІСТ

<b>ПЛЕНАРНЕ ЗАСІДАННЯ.....</b>	<b>5</b>
<b>Гриценко А.А.</b> НОВА ЕКОНОМІЧНА РЕАЛЬНІСТЬ У ГІБРИДНОМУ ПРОСТОРИ- ЧАСІ МЕТАВСЕСВІТУ.....	<b>5</b>
<b>Суслов В.І.</b> А.К. ПОКРИТАН ПРО ПРАКТИЧНУ ЦІННІСТЬ ЕКОНОМІЧНОЇ ТЕОРІЇ.....	<b>8</b>
<b>Тарасевич В. М.</b> КОНЦЕПЦІЯ ДІЯЛЬНІСНОЇ ЗНАНСВО-ІНФОРМАЦІЙНОЇ ТЕОРІЇ ЦІННОСТІ.....	<b>11</b>
<b>Звєряков М. І.</b> СОЦІАЛЬНО-ЕКОНОМІЧНА МОДЕЛЬ УКРАЇНИ: ПРОТИРІЧЧЯ І ПОТЕНЦІАЛ ПОВОЄННОГО РОЗВИТКУ.....	<b>19</b>
<b>Синяков С. В.</b> ФІЛОСОФІЯ ГОСПОДАРСТВА В СИСТЕМІ СОЦІАЛЬНОГО ПІЗНАННЯ .....	<b>23</b>
<b>Жданова Л. Л.</b> НАУКА ТА ВИСОКОТЕХНОЛОГІЧНИЙ СЕКТОР В СУЧАСНІЙ ЕКОНОМІЦІ.....	<b>28</b>
<b>Грималюк А. В., Несененко П. П.</b> МЕТОДОЛОГІЧНІ ОСНОВИ АНАЛІЗУ ЕКОНОМІЧНИХ ТЕНДЕНЦІЙ СУЧАСНОГО ТЕХНОЛОГІЧНОГО РОЗВИТКУ .....	<b>31</b>
<b>СЕКЦІЯ 1. СУЧАСНА ЕКОНОМІЧНА ТЕОРІЯ: ПРІОРИТЕТНІ НАПРЯМКИ ДОСЛІДЖЕНЬ .....</b>	<b>37</b>
<b>Лебедева В. К., Ковальчук К.Ф., Ковальчук Д.К.</b> ФЛЕКСИБІЛІЗАЦІЯ РИНКУ ПРАЦІ В КОНТЕКСТІ ЕКОНОМІКИ СОЛІДАРНОСТІ.....	<b>37</b>
<b>Патлатой О. Є.</b> ГЛОБАЛЬНІ ЛАНЦЮГИ ДОДАНОЇ ВАРТОСТІ ТА МІЖНАРОДНА НЕРІВНІСТЬ В УМОВАХ НОВОГО ЕТАПУ ГЛОБАЛІЗАЦІЇ.....	<b>40</b>
<b>Шараг О.С.</b> ВПЛИВ ГЛОБАЛЬНИХ ЛАНЦЮГІВ СТВОРЕННЯ ВАРТОСТІ НА ЕКОНОМІКУ РІЗНИХ КРАЇН: ПОРІВНЯЛЬНИЙ АНАЛІЗ.....	<b>43</b>
<b>Сухова Т.Л.</b> ЕКОНОМІЧНИЙ ЗВ'ЯЗОК ВИРОБНИЦТВА ТА СПОЖИВАННЯ В УМОВАХ ЦИФРОВІЗАЦІЇ .....	<b>46</b>

<b>СЕКЦІЯ 2. ТЕОРЕТИЧНІ АСПЕКТИ ФОРМУВАННЯ МОДЕЛІ ПОВОЄННОГО РОЗВИТКУ УКРАЇНИ.....</b>	<b>49</b>
<b>Макуха С. М.</b> ДЕРЖАВНО-ГРОМАДСЬКА КОМУНІКАЦІЯ ЯК ОБ'ЄКТ НАУКОВОГО ДОСЛІДЖЕННЯ ТА СФЕРА ВПЛИВУ .....	<b>49</b>
<b>Шатненко К.О.</b> ТРАНСФОРМАЦІЙНИЙ ПОТЕНЦІАЛ АГРОПРОМИСЛОВИХ ПАРКІВ ДЛЯ АГРАРНО-СИРОВИННОЇ СПЕЦІАЛІЗАЦІЇ ЕКОНОМІКИ УКРАЇНИ.....	<b>52</b>
<b>Дергунов І. В.</b> ТРАНСФОРМАЦІЯ МЕХАНІЗМІВ ДЕРЖАВНОГО РЕГУЛЮВАННЯ ЕКОНОМІКИ УКРАЇНИ У ВОЄННИЙ ЧАС.....	<b>55</b>
<b>СЕКЦІЯ 3. ЕКОНОМІЧНА ІСТОРІЯ ТА ІСТОРІЯ ЕКОНОМІЧНОЇ ДУМКИ.....</b>	<b>58</b>
<b>Видобора В. В.</b> ІМПОРТОЗАМІЩЕННЯ В КРАЇНАХ ЛАТИНСЬКОЇ АМЕРИКИ.....	<b>58</b>
<b>Луньова О. К., Поліщук В.О.</b> ОСНОВНІ ЕТАПИ РОЗВИТКУ ВІТЧИЗНЯНОЇ ПРОМИСЛОВОСТІ І УРОКИ З НИХ.....	<b>61</b>
<b>Росецька Ю.</b> МЕТОДОЛОГІЧНІ ОСНОВИ ІНСТИТУЦІЙНОГО ПІДХОДУ ЩОДО ДОСЛІДЖЕННЯ ПРОМИСЛОВОГО РОЗВИТКУ.....	<b>65</b>
<b>СЕКЦІЯ 4. НАУКОВІ ДОСЛІДЖЕННЯ МАГІСТРАНТІВ СПЕЦІАЛЬНОСТІ 051«ЕКОНОМІКА» ОДЕСЬКОГО НАЦІОНАЛЬНОГО ЕКОНОМІЧНОГО УНІВЕРСИТЕТУ.....</b>	<b>68</b>
<b>Бринза М.В.</b> МАЙБУТНЄ ЕКОНОМІКИ УКРАЇНИ: ПРОБЛЕМИ ТА ЇХ ВИРІШЕННЯ.....	<b>68</b>
<b>Додул С.В.</b> ФАКТОРИ, ЩО ВПЛИВАЮТЬ НА КОНКУРЕНТОСПРОМОЖНІСТЬ ЕКОНОМІКИ КРАЇНИ.....	<b>71</b>
<b>Фігурська В. Е.</b> ГАЛУЗЕВА СТРУКТУРА ЯК ЧИННИК ЕКОНОМІЧНОГО РОЗВИТКУ.....	<b>74</b>

## ПЛЕНАРНЕ ЗАСІДАННЯ

*Гриценко А.А.*

*д.е.н., професор, академік НАН України, заступник директора  
«Інституту економіки і прогнозування НАН України», м. Київ, Україна*

### **НОВА ЕКОНОМІЧНА РЕАЛЬНІСТЬ У ГІБРИДНОМУ ПРОСТОРІ-ЧАСІ МЕТАВСЕСВІТУ**

Поняття «нова економічна реальність», як правило, застосовуються для означення принципово нового і ще неосягнутого (того, чого раніше не було, і що є ще незрозумілим). Воно «широко використовується в сучасній науковій літературі та не має чіткої просторово-часової прив'язки, точки відліку в часі і меж поширення» [1, с.146]. З наукової точки зору, спрямованої на з'ясування закономірних зв'язків, нова економічна реальність – це системні економічні явища, що виникають і функціонують на основі принципово нових економічних законів. В сучасному суспільстві вона формується в процесі переходу від індустріально-ринкової до інформаційно-мережевої економіки.

Індустріально-ринкова економіка базується на індустріальному виробництві матеріальних благ і послуг, на приватній власності на засоби виробництва, найманій праці та розподілі результатів виробництва за вартістю і капіталом. В інформаційно-мережевій економіці основним продуктом і засобом виробництва стає інформація, яка, на відміну від предметних благ, може бути у власності всіх і кожного, тому їй адекватною є всезагальна власність.

Виробник інформаційного продукту є його початковим власником і його праця за своєю природою є вільною, хоч на початкових етапах формування інформаційно-мережевої економіки вона може бути перетвореною формою найманої праці. Розвиток інформаційно-мережевих технологій, суттєве зростання продуктивності праці приведе до вивільнення значної частини населення із сфери виробництва, значно актуалізує проблему зайнятості, структури форм діяльності, вільного часу, дозвілля і поставить в порядок денний введення базового безумовного доходу.

З іншого боку, виробник, який має здібності, що дають йому можливість створювати продукт, дохід від реалізації якого значно перевищує базовий дохід, буде отримувати рентно-преміальний дохід. Джерелом рентного доходу завжди є вартість, яка перевищує нормальний дохід (середній прибуток, середній банківський процент, середню зарплату тощо) і привласнюється на основі монопольного володіння ресурсом (землею як власністю, як об'єктом господарювання, особливими здібностями тощо). Рента завжди є феноменом монополізації володіння ресурсом, що дозволяє частині додаткової вартості не брати участь в усередненні доходу [2, с.146].

Закони попиту і пропозиції в інформаційно-мережевій економіці також суттєво відрізняються від законів індустріально-ринкової економіки. Наприклад, крива попиту на мобільний телефон як мережеве благо є зростаючою, а не спадаючою, як це відбувається у випадку із звичайними

товарами. Якщо телефон у однієї особи, то він взагалі не має корисності, остання зростає разом з числом користувачів. Відповідно зростає ціна. Крива пропозиції має ломаний характер. Створення інформаційного блага може бути витратним, але ці витрати мають одноразовий характер, потім створене благо може бути реалізовано багато разів майже без витрат. Відповідно, крива пропозиції різко падає вниз, а потім стає практично горизонтальною. Наприклад, створення фільму і його реалізації в мережі Інтернет.

Розвиток інформаційно-мережевої економіки приводить до формування метавсесвіту, який поєднуючи економічну реальність і віртуальний простір, куди все більше переміщуються способи вирішення економічних проблем, пошуку роботи, здійснення діяльності та обміну її результатами, стає новою реальністю, яка корінним чином змінює умови функціонування суб'єктів господарювання, держави і громадян. Понад 90 % провідних світових компаній почали готуватися до цих змін. Уряд України, виходячи з цифрових трансформацій як одного з пріоритетних напрямів розвитку суспільства, підтримує інноваційні проекти, пов'язані з метавсесвітом.

Реальні економічні зміни і процес формування окремих блоків метавсесвіту відбувається значно швидше, ніж процес осмислення нових реалій. Тригером цих змін стала коронавірусна пандемія, яка вимушено перенесла значну кількість реальних економічних процесів у віртуальний простір і таким чином дала поштовх його розвитку. Посилення невизначеності економічної динаміки, війна Росії проти України, значні міграційні потоки, розвиток інформаційних технологій сприяли розширенню віртуального простору і практично привели до формування гібридного віртуально-реального простору-часу.

Інституційним гравцем, який поставив метою створення метавсесвіту стала компанія Meta. Не дивлячись на те, що термін «метавсесвіт» вживається у різних дискурсах досить часто (станом на 27 грудня 2023 р. в Інтернеті його використано 36300 разів українською мовою [3] і 139 млн. – англійською [4]), ґрунтовних наукових розробок цієї проблематики ще не існує. Обговорення стосуються різних бізнесових проектів, реклами, різних точок зору на практику використання технологій метавсесвіту тощо. Немає загальновизнаного визначення метавсесвіту, але в більшості випадків його розуміють як віртуальний простір, в якому люди, їх аватари, можуть взаємодіяти між собою та іншими цифровими об'єктами за допомогою технологій віртуальної, доповненої або змішаної реальності. Марк Цукерберг, який став ініціатором створення метавсесвіту, говорив про нього як про віртуальний простір «з цифровими світами, в якому користувачі зможуть переміщатися і спілкуватися незалежно від фізичних відстаней» [5].

Цілий ряд проблем, які виникають в економічній сфері метавсесвіту, навіть не поставлено, а вони мають екзистенційний характер для суспільства в цілому і для України. Це стосується не тільки штучного інтелекту, а й значної частини економічних ефектів, пов'язаних з метавсесвітом. Формування інформаційно-мережевої економіки значною мірою переводить рух вартості, ринкові відносини у віртуальний простір. Якщо людина, наприклад, за

допомогою смартфона перевела свої гроші на рахунок в іншу країну, то що реально відбулося? Якщо, згідно трудової теорії, вартість є уречевленою працею, то в іншу країну ніякі речі не перемішувались, а значить, не рухалась і вартість. Якщо вважати, що рухались гроші без вартості, то що тоді є грошима? Спроба відповісти на ці питання на основі маржинального підходу взагалі не дає ніяких результатів. Він у цьому просторі не працює. Така ж ситуація виникає взагалі при користуванні платіжними картками в розрахунках за товари.

Все це свідчить про невирішеність фундаментальних економічних питань форм реалізації вартісних відносин у віртуальному просторі. Ні трудова теорія, ні маржиналізм, ні інші теорії, сформовані на засадах індустріально-ринкової економіки, не можуть дати відповіді на питання про те, що таке вартість у віртуальному просторі, як відбувається ціноутворення, якою повинна бути грошово-кредитна політика в умовах існування тисяч криптовалют і віртуальних активів, як здійснюватиметься податкова політика щодо суб'єктів, які працюють у віртуальному просторі багатьох країн, що буде відбуватиметься з банківською системою, з зайнятістю і доходами громадян і т. ін. Відповіді на ці питання мають принципове значення як для теорії, так і для практики господарювання.

Основу вирішення цих проблем слід шукати у розвитку теорії вартості, яка б враховувала реальні зміни економічної реальності, а саме те, що уречевлення праці було історичною формою її просторової локалізації. В інформаційно-мережевій економіці, де основним продуктом стає інформація, уречевлення зникає, але просторова локалізація залишається. І локалізуються тепер не трудові затрати, а час виробництва блага. Сама вартість перетворюється у просторово локалізований час створення блага. Це є час діяльності, локалізований в економічному просторі. Це є основоположенням соціально-часової теорії вартості [2, с.224-226]. У фізичній теорії відносності простір-час є єдиною реальністю. Саме так відбувається і в сучасній інформаційно-мережевій економіці. Такий підхід дозволяє пояснити, як вартість миттєво може змінює свою просторову локалізацію, наприклад, при переводах грошей із країни в країну без перебування їх у проміжних точках, а також вирішувати на цій основі інші похідні від вартості проблеми.

### ***Література:***

1. Іванов С. М., Клименко К. В., Савостьяненко М. В. *Цифрова економіка як складова нової економічної реальності.*

URL: <https://ir.kneu.edu.ua/server/api/core/bitstreams/6f76968d-dce0-448c-95ae-f59685971d46/content>

2. Гриценко А.А. *Економіко-інформаційний імператив нової статистичної парадигми.* НАН України, ДУ «Ін-т екон. та прогнозув. НАН України». К., 2020. 436 с.

3. *Метавсесвіт.* URL: <https://www.google.com/search?q=метавсесвіт>

4. *Metaverse.* URL: <https://www.google.com/search?q=metaverse>

5. Мопі Є. *Що таке метавсесвіт і коли ми вже зможемо в нього зануритись.* URL: <https://suspilne.media/culture/198748-so-take-metavsesvit-i-koli-mi-vze-zmozemo-v-nogo-zanuritis/>



**Суслов В.І.**  
*депутат Верховної Ради України 2 і 3 скликань,  
міністр економіки України в 1997-1998 рр.,  
заслужений економіст України,  
к.е.н., доцент, м. Київ, Україна*

## **А.К.ПОКРИТАН ПРО ПРАКТИЧНУ ЦІННІСТЬ ЕКОНОМІЧНОЇ ТЕОРІЇ**

Анатолій Карпович Покритан був одним із найглибших знавців економічної теорії, особливо класичної політичної економії, методологом, який написав низку глибоких наукових праць, що залишили свій слід в історії економічної думки. А.К.Покритан глибоко розумів абстрактний характер класичної економічної теорії та неможливість прямого застосування постулатів цієї теорії в конкретних історичних умовах. Він підкреслював історичний характер цієї науки. А щодо інших теорій, сучасних західних, неокласичних, наприклад, які претендували на вираження універсальних вічних істин і які претендували на застосовність у будь-яких історичних умовах, він відчував скептицизм і не вважав їх науковими. Тому А.К.Покритан дуже суворо розмежовував економічну теорію та економічну політику і постійно також наголошував на обмеженості можливості прямого застосування економічної теорії до вироблення рекомендацій щодо економічної політики в конкретних історичних умовах. Тому він жорстко критикував сучасну йому радянську політичну економію за догматизм, бездумне цитування класиків, за намагання знайти у великих працях всесвітньо визнаних авторитетів класичної політичної економії готові відповіді на всі виклики сучасної йому епохи. Саме ця думка - що економічна теорія завжди має історичний характер, що вона має безперервно розвиватися і змінюватися, відображаючи об'єктивну реальність суспільного життя, - проходить через усі праці А.К.Покритана. Тому найбільше мистецтво і для вченого, і для політика – розуміти, які висновки та рекомендації економічної теорії застосовні до конкретної економічної ситуації, а які – ні.

Економічна наука, за Покританом, це основа для вироблення правильної економічної політики з урахуванням історичних особливостей розвитку суспільства, врахуванням інтересів основних класів і соціальних груп тут і в даний момент. Однак ефективна економічна політика, крім власних теоретичних засад і конкретної ситуації в країні, має враховувати і зовнішні чинники, насамперед ступінь інтегрованості цієї країни у світове господарство і вплив глобальних політичних сил. Період мого активного спілкування з А. К. Покританом припав на початок 90-х років минулого століття, коли я був докторантом в Одеському інституті народного господарства. Тоді політики й економісти багато говорили про реформи, перехід від системи централізованого планування до ринкової економіки, обговорювали різні програми реформ. А от Анатолій Карпович був скептиком, принаймні в питаннях проведення в Україні шокової терапії за рецептами іноземних консультантів. Він не вірив у те, що \*невидима рука ринку\* сама приведе все до ладу, варто лише дати їй волю. Він

передбачав, що свобода зовнішньоекономічної діяльності для юридичних осіб і підприємців призведе до масованого вивезення сировини з країни, часто за безцінь. Що шокова лібералізація цін призведе до шокового зламу сформованих показників собівартості продукції і цін, призведе до кризи у сфері поставок продукції за кооперацією і банкрутства тисяч підприємств. Що непідготовлена масштабна приватизація державних підприємств призведе до хаосу в системі управління економікою. Я говорю про ці загальновідомі факти для того, щоб підкреслити значення розуміння принципу історизму під час вироблення конкретних заходів економічної політики. Або як образно говорив Анатолій Карпович про реформаторів того часу: «Ці хлопці думали, що для лікування коня і для лікування людини можна застосувати одні й ті самі ліки, та ще й у кінських дозах». Словом, економічна теорія повною мірою може проявити свою практичну цінність тільки тоді, коли в економічній політиці в повному обсязі враховано особливості історичного розвитку країни та її місце у світі.

Тепер спробуємо оцінити сучасну економічну ситуацію в Україні та зробити спробу прогнозу її розвитку. Очевидно, що ця ситуація радикально змінилася після 24 лютого 2022 року, і тепер ми живемо в новій країні.

Головні чинники, що впливають на ситуацію, зокрема після того, як війна припиниться:

1. Величезний обсяг еміграції з України молодого працездатного населення, зокрема дітей.

Загальні втрати військових і цивільного населення України в роки Другої світової війни, за оцінками Українського інституту національної пам'яті, становили від 8 до 10 млн. осіб. Втрати України від еміграції нині становлять порівнянну цифру і продовжують зростати. У всякому разі вони в десятки разів перевищують людські втрати на полі бою. Що довше триватиме війна, то більшими будуть безповоротні втрати від еміграції, оскільки відбувається швидка адаптація українців до умов життя в європейських та інших країнах, вони успішно вивчають мови країн проживання, діти інтегруються в освітнє та культурне середовище, дорослі знаходять постійну роботу.

Важко розраховувати на повернення всіх цих людей в Україну. Мало того, прогнозується значне збільшення еміграції після закінчення війни молодих чоловіків, які захочуть возз'єднатися зі своїми сім'ями, що раніше виїхали. Також очевидно, що Україна не зможе запропонувати своїм громадянам, які виїхали, конкурентоспроможний порівняно з країнами Євросоюзу рівень зарплат і порівнянний рівень соціальних послуг. Велика ймовірність того, що частка пенсіонерів та інших непрацездатних громадян у структурі населення України збільшиться. Ситуація ускладнюється також різким падінням народжуваності, і Україна вже стала країною з найнижчим рівнем народжуваності у світі. Демографічна криза в Україні вже почалася, і в цьому я бачу основну загрозу розвитку країни. Це вже позначається і буде все сильніше позначатися на українській економіці.

2. Проблеми макроекономічної та фінансової стабілізації.

Досить сказати, що половина доходів бюджету України сьогодні формується за рахунок зовнішніх джерел фінансування і нарощування

державних боргів. Така ситуація не може зберігатися довго. Економічна допомога країн Заходу вже скорочується, і її продовження в колишньому обсязі перебуває під питанням. Отже, має бути повністю переглянута бюджетна політика з метою істотного скорочення бюджетних видатків, податкова політика для збільшення доходів бюджету, соціальна політика для більш справедливого розподілу соціальних виплат. Доречно нагадати, що мінімальна пенсія в Україні у 2023 році становить 2093 гривні, і мільйони пенсіонерів давно вже перебувають не тільки за межею бідності, а й за межею виживання.

Тож бюджетна криза в Україні теж уже почалася.

### 3. Дисбаланси в зовнішній торгівлі.

Від'ємне сальдо в торгівлі товарами та послугами, за даними НБУ, на 1.10.2023 року становило 28 млрд.дол. За 9 місяців 2023 року експорт впав на 28%, а імпорт зріс на 14,7%. При цьому зріс зовнішній державний борг України, який склав 148,6 млрд.дол. Надмірно великий короткостроковий борг, виплати за яким у 2024 році мають становити близько 40 млрд.дол. Ця сума вже перевищує розмір валютних резервів України. Доводиться констатувати факт початку кризи платіжного балансу України.

Поєднання всіх цих криз може дуже скоро спричинити падіння валютного курсу гривні, катастрофічне зростання інфляції, дефіцит багатьох продуктів і товарів, зростання бідності для значної частини населення та, зрештою, перерости у важку соціально-політичну кризу.

Зараз у нас просто немає часу для того, щоб говорити про весь комплекс необхідних заходів. Але про одне я скажу: з метою запобігання кризі або її пом'якшення потрібно розглянути можливість швидкого введення у внутрішній грошовий обіг європейської валюти - євро замість української гривні. Для цього є політичні передумови: Євросоюз, як відомо, нещодавно ухвалив рішення про початок обговорення з Україною умов вступу до ЄС. Україна може ставити питання про вступ до валютного союзу (Єврозони) як перший крок на шляху до ЄС. У цьому разі буде усунуто ризики глибокої девальвації української валюти і катастрофічної інфляції з повною дестабілізацією української економіки. Введення євро в Україні також вигідне і для ЄС, оскільки розширення зони обігу євро збільшуватиме ліміти можливої емісії євро і сприятиме підвищенню стійкості євро. Політично підтримавши введення євро в обіг в Україні, ЄС повинен буде надати значну консультативну та фінансову підтримку для переходу України на євро - насамперед шляхом надання значних коштів для заміни гривні в безготівковому та готівковому грошовому обігу. Україна матиме право розраховувати на отримання довгострокових безвідсоткових кредитів у євро.

**Тарасевич В. М.**

*д.е.н., професор, завідувач кафедри міжнародної економіки і соціально-гуманітарних дисциплін Українського державного університету науки і технологій, м. Дніпро, Україна.*

## **КОНЦЕПЦІЯ ДІЯЛЬНІСНОЇ ЗНАННЕВО-ІНФОРМАЦІЙНОЇ ТЕОРІЇ ЦІННОСТІ**

Як невід'ємна складова загальної теорії цінності (ЗТЦ), діяльнісна знаннево-інформаційна теорія цінності (ДЗІТЦ) покликана адекватно відобразити, описати і пояснити принципово важливу об'єктивно-суб'єктивну реальність – цінність знаннево-інформаційних продуктів (ЗІП) у їх різних видах. Такою є базова *концептуальна ідея* теорії. Зрозуміло, вона має бути розгорненою.

У зв'язку з цим важливо позначити основні *передумови* ДЗІТЦ, які задають її інтервал істинності, тобто темпоральний субпростір не тільки в темпоральному просторі ЗТЦ, але, насамперед, у такому фундаментальній економічній науці (ФЕН) чи економіко-теоретичного знання (ЕТЗ) у взаємозв'язках з іншими науками та ненаукою, відповідними об'єктивними реаліями. Абстрагуючись від позанаукової проблематики цінності, акцентуємо увагу на принципово важливому для розробки ДЗІТЦ теоретичному вимірі її наукового та філософсько-наукового контексту. Головним чином, йдеться про *постнекласичну філософію науки, науку* і тип наукової раціональності. З урахуванням постнекласичних стандартів співвіднесеності ЕТЗ не тільки з об'єктом, що вивчається, і знанням про нього, але і з 1) об'єктивним контекстом об'єкта; 2) економічним та неекономічним науковим знанням; 3) гуманістичними та соціальними цінностями; 4) засобами та операціями наукової діяльності, доцільно акцентувати ті змістовні моменти будови та структури ЕТЗ (див. рис. 1), які є передумовними та пропедевтичними для ДЗІТЦ.

В *онтологічному* відношенні ДЗІТЦ має відповідати цілком певному виміру об'єктивних ціннісних відносин (ЦВ) в умовах сучасної знаннево-інформаційно-цифрової та промислової *кореволуції* у контексті глобальних універсумних процесів. В ЕТЗ цим умовам відповідає *інтегративна картина економічної реальності* (КЕР), яка, з одного боку, представляє синергетичний синтез класичної, неокласичної та інституційної КЕР, а з іншого боку є важливою складовою *постнекласичної загальнонаукової картини світу* (ЗНКС) з її підкресленим глобально-універсумним універсалізмом і синергетикою надскладної людинорозмірної системи, що самоорганізується, у складі універсуму [1, с. 154-155; 2, с. 17-38].

Важливими *гносеологічними* передумовами ДЗІТЦ є: 1) *постнекласичні імперативи* філософії науки, науки в цілому та ФЕН зокрема, а також відповідні особливості критеріїв, суб'єкта, об'єкта, предмета, умов, засобів та



Рис. 1. Схеми будови і структури економічного знання  
(Опис рис. 1 див.: [1, с. 159-167]).

результатів наукової діяльності; 2) такі філософські *основи* науки як критичний реалізм, антропоцентризм, триалектика, феноменологія, новітні досягнення філософії свідомості та техніки; 3) не тільки традиційні, а й новітні методологічні принципи, методи та інструменти, у тому числі мульти- та трансдисциплінарність, *інтегративний* метод у його різних варіантах, наприклад, варіант синтезу діяльнісного, синергетичного та ноуменально-феноменологічного підходів, що, до речі, цілком відповідає цивілізаційно-національній специфіці української економічної думки. Не можна виключати появи відповідних нових категорій та засобів вираження наукових ідей.

У ряді *аксіологічних* передумов імперативним є слідування: 1) безпосередньо впливаючим на ЕТЗ гуманістичним та моральним цінностям, у тому числі іманентним національному менталітету та універсаліям культури; 2) етосу науки та адекватним інтегративній КЕР ідеалам і нормам науковості (ІНН). Епістеміологічною *основою* ІНН є пізнання як складова осягнення і особливий компонент культури та соціальності. В якості ІНН *опису та пояснення* поряд з традиційними використовуються методи апроксимації та історичної реконструкції. В ІНН *доказовості та обґрунтованості* включається експлікація операційної основи нових понять, виявлення зв'язків між новим та старим знанням, етична експертиза. Домінантними принципами *побудови та організації* наукових знань виступають співзвучні національній науці комплексність дослідницьких програм та інтегративність, а пріоритетними видами *істини* – кореспондентська, відносна та цільна [1, 158-160].

Змістовні характеристики *праксіологічних* передумов є дискусійними, оскільки порівняно недавно почали активно вивчатися філософами та методологами науки. Проте очевидним є зближення позицій щодо значущості організації та технології наукових досліджень, а також практичного застосування їх результатів [1, с. 147]. Очевидно, що неверифікована належним чином теорія залишається гіпотетичною. Не вдаючись у не зовсім доречні тут подробиці *повної верифікації* теорії [1, с. 168-170], підкреслимо, що для нової теорії, в тому числі ДЗІТЦ, процедура верифікації повинна супроводжувати процес побудови теорії, але завершеність зазначеної процедури навряд чи можлива без досягнення теорією достатнього *рівня зрілості*.

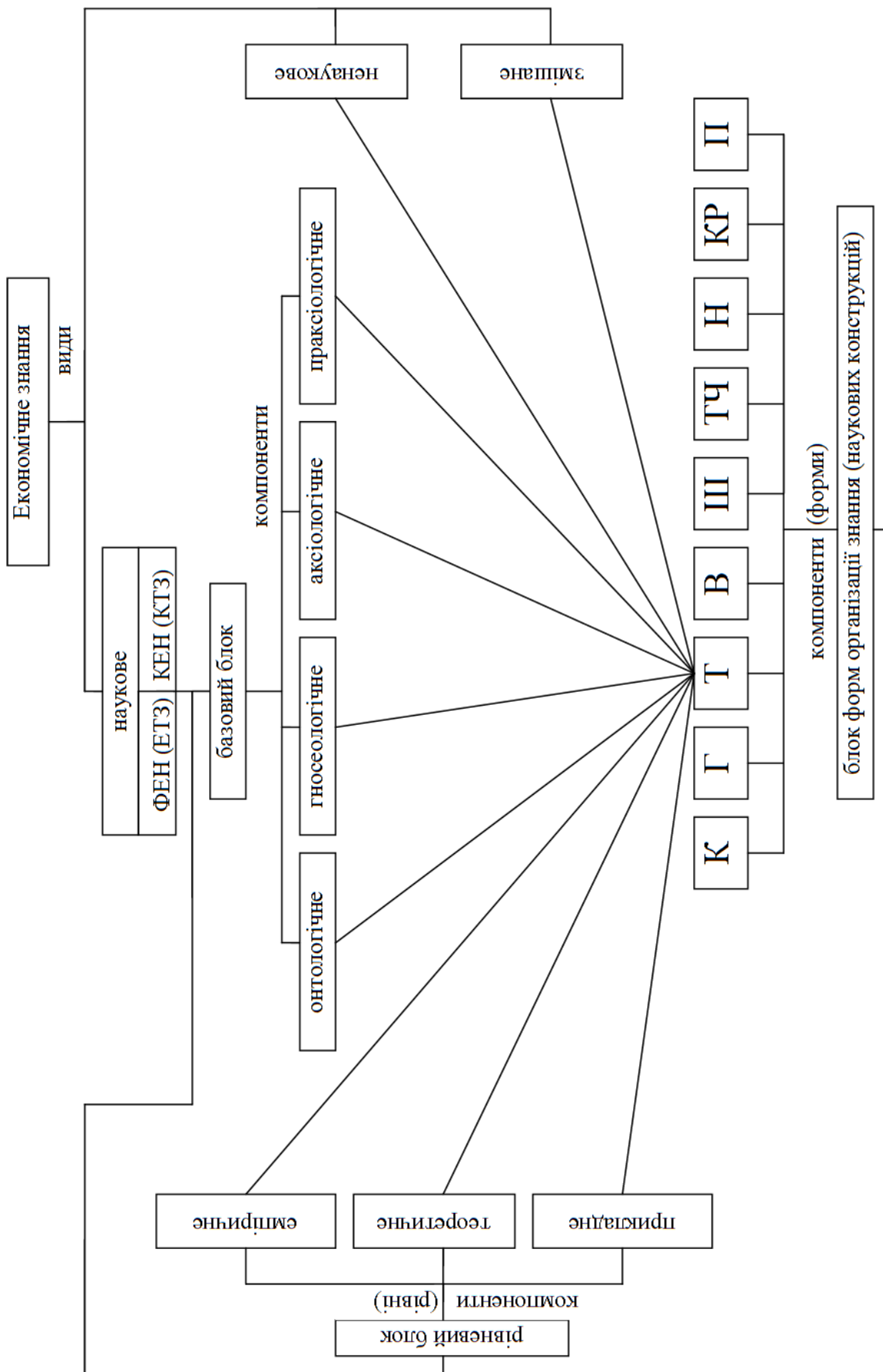
Йдеться про те, що з урахуванням трикомпонентної будови рівневого блоку ЕТЗ (див. рис. 1), аж ніяк недостатньо задовольнятися *теорією у вузькому сенсі* як єдності взаємопов'язаних фундаментальної та часткової(их) теоретичних схем (моделей). Адекватною процедурі повноцінної верифікації є *теорія в широкому сенсі* (ТШС) - складна система синергетичного типу, єдність взаємопов'язаних та взаємодіючих теоретичних схем (моделей) як її підсистем (див. рис. 2) [1, с. 148-152, 167-172]. Зрозуміло, це вірно і щодо ДЗІТЦ. КТСх і ГТСх утворюють своєрідний авангард ТШС. Теоретичні схеми як ланки ланцюжка «ЧЕТСх – ЕАТСх – ФТСх – ЧТСх (ЧТСхI і ЧТСхII)» відповідають сходинам сходження від чуттєво-конкретного до абстрактного, маючи на увазі наявність ряду ЧТСх-м, котрі відповідають «низхідним» шарам сутності (сутностям різних ступенів) об'єкту, що вивчається (від менш глибинного шару до шару більш глибинного). Теоретичні схеми як ланки ланцюжка «ФТСх –

ЧТСх (ЧТСхI і ЧТСхII) – ІТСх – ПТСх – (ПТСхI і ПТСхII)» відповідають сходам сходження від вивченого і упорядкованого абстрактного до загально конкретного. Слід враховувати, що, *по-перше*, може знадобитися декілька ЧТСх-м, які відповідають шарам сутності об'єкта – від більш глибинного шару – до менш глибинного, включаючи її поверхові форми; *по-друге*, ІТСх має відповідати шуканому загально конкретному, котре може бути науково збагаченим образом як наявного так і майбутнього реального об'єкта (відповідно НРО і МРО). У ПТСх-мах загально конкретне операціоналізується і праксіологізується, а їх невід'ємною складовою є програма практичного перетворення НРО та/або створення МРО.

Зрозуміло, вивчення конкретних об'єктів, з *одного боку*, має слідувати позначеним *загальнонауковим* детермінантам, а з *іншого*, - неминуче сполучене з *особливостями* будови і структури ТШС, що описує та пояснює зазначені об'єкти. Це є вірним і по відношенню до ДЗІТЦ. При її розробці доцільно у її будові та структурі виділяти підсистеми (моделі або схеми) й змістовні характеристики, які й відповідають загальнонауковим детермінантам, й відрізняються від них (див. рис. 3).

Оскільки будь-яка теорія, у тому числі на етапі побудови, має позиціонуватися у ряді *форм організації наукового знання* (наукових конструкцій) (див. рис. 1), остільки у процесі побудови ДЗІТЦ необхідно використовувати накопичений потенціал ТТВ, ТКК, ТФВ, ТГПр, ТВ, інших *теорій* (Т); *вчень* (В) Л. Вальраса, Т. Веблена, К. Маркса, А. Маршалла, В. Парето, М. Туган-Барановського, інших видатних мислителів; *провідних наукових шкіл* (Ш), у тому числі національних; *течій* (ТЧ) та *напрямів* (Н) економічної думки; *картин реальності* (КР) та *парадигм* (П).

Не менш важливо зрозуміти *змістовну специфіку* зв'язків ДЗІТЦ з компонентами та елементами ЕТЗ (на рис. 1 ці зв'язки позначені тонкими лініями), в той же час усвідомлюючи їх (зв'язків) відому опосередкованість загальною теорією цінності (ЗТЦ), невід'ємною складовою якої покликана стати розвинена ДЗІТЦ. Це, зокрема, означає, що зазначені зв'язки повинні вивчатися корелятивно-паралельно з побудовою ДЗІТЦ та визначенням її розташування у темпоральному просторі ЗТЦ. Попереднє схематизоване *позначення* зазначеного розташування - необхідна передумова початку побудови (розробки) ДЗІТЦ, оскільки відомим чином її (побудову) *об-межує* (задає межі, рамки) та *цілеспрямовує*. Розглянемо цей пункт уважніше (див. рис. 4).

Будемо виходити з того, що безпосереднім *об'єктом* ДЗІТЦ є виробництво у широкому сенсі (ВШС) ЗІП, а також *пізнавальна діяльність у широкому сенсі*, її відповідні атрибути та результати, яка здійснюється у сферах олюднення та опрідметнення сучасної інформаційно-цифрової економіки. *Предметний простір* ДЗІТЦ представлено *ціннісними відносинами* між акторами у процесі зазначених ВШС та видів діяльності щодо самого процесу та його основних результатів, насамперед ЗІП. Щоправда, йдеться лише про *діяльнісну знаннєво-інформаційну цінність* (ДЗІЦ) ЗІП, яка обіймає лише частину системи ЦВ, а саме їх першу та другу підсистеми та елемент третьої підсистеми (докладно див. 3, с. 21-22), що виражає відповідність між рівнем

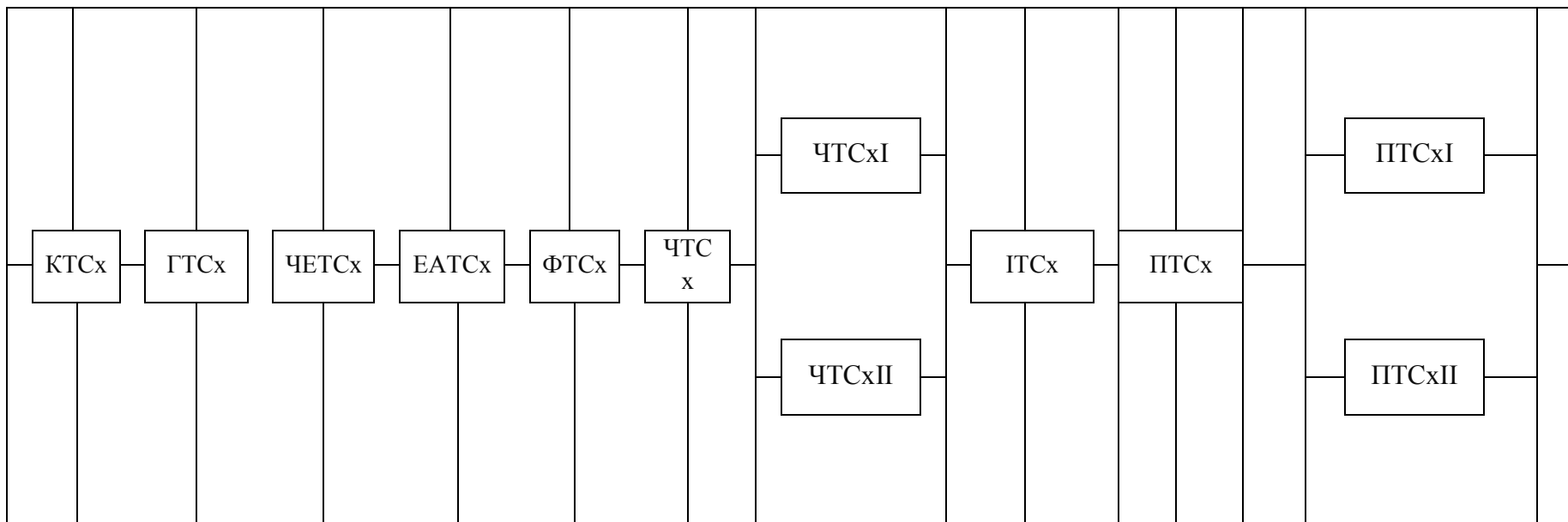

**Рис. 2. Схема будови і структури теорії у широкому сенсі: загальнонауковий вимір\***

*\*Умовні позначення:* ТСх – теоретична схема; КТСх – концептуальна ТСх; ГТСх – гіпотетична ТСх; ЧЕТСх – чуттєво-емоційна ТСх; ЕАТСх – емпірико-абстрактна ТСх; ФТСх – фундаментальна ТСх; ЧТСх – часткова(ві) ТСх; ЧТСхI – часткова(ві) ТСх першого виду; ЧТСхII – часткова(ві) ТСх другого виду; ІТСх – інтегральна ТСх; ПТСх – прикладна(ні) ТСх; ПТСхI – прикладна(ні) ТСх першого виду; ПТСхII – прикладна(ні) ТСх другого виду.



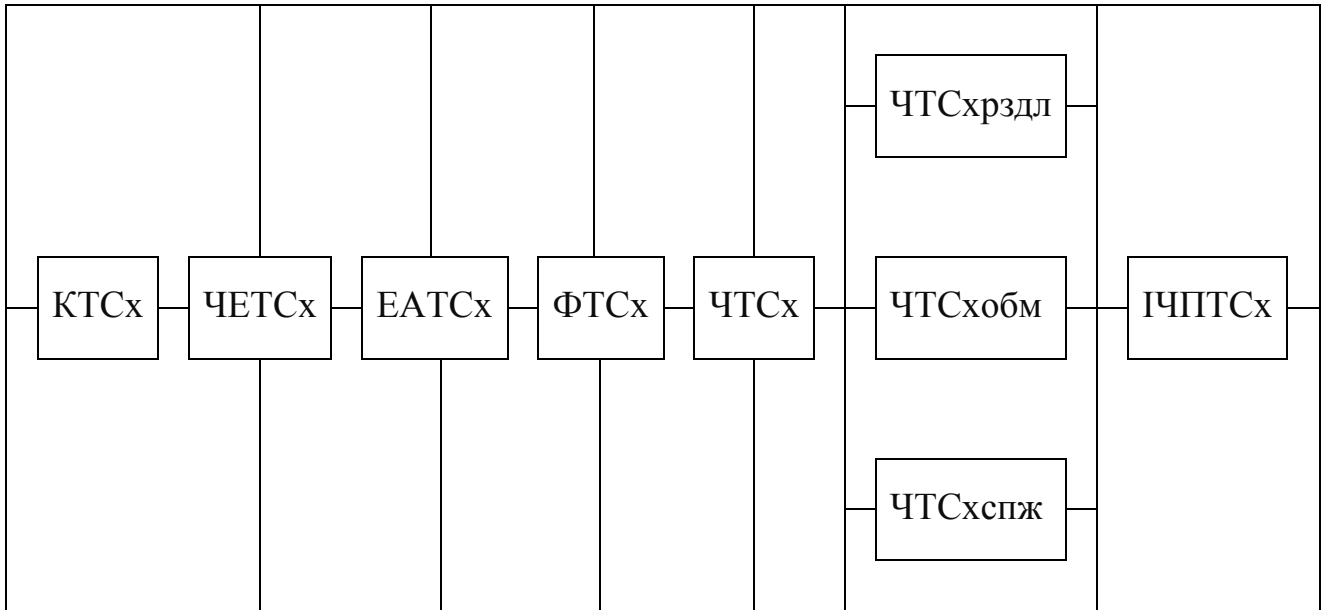

**Рис. 3. Схема будови і структури ДЗІТЦ у широкому сенсі\***

\* Умовні позначення: ЧТСхрздл – часткова теоретична схема «розподіл», ЧТСхобм – часткова теоретична схема «обмін», ЧТСхспж – часткова теоретична схема «споживання», ІЧПТСх – інтегральна часткова прикладна теоретична схема.

задоволення потреб за допомогою реального об'єкта та зусиллями щодо його створення (на рис. 4 це положення позначено словосполученням "ЦВ. 1,2,3 підсистеми»).

Поряд з цією суб'єкт-суб'єктною і суб'єкт-об'єктною будовою ДЗІЦ ЗІП необхідно мати на увазі цілком визначені *шари* ДЗІЦ і відповідні останнім види пізнавальної діяльності та її результати. Йдеться про те, що ДЗІЦ ЗІП - це об'єктивно існуючий особливий реальний об'єкт (ОРО), науковим образом якого має стати ДЗІТЦ. Іншими словами, як результат наукової пізнавальної діяльності ДЗІТЦ є складним, системним знаннево-інформаційним *науковим* продуктом (ЗІНП). Оскільки ж ДЗІТЦ покликана відобразити, описати та пояснити ДЗІЦ ЗІП як цілісного системного ОРО, що включає поверхневий, підповерхневий, сутнісно-рівневий, цільовий шари, остільки в ідеалі головними підсистемами ДЗІТЦ повинні стати відповідно: КТСх і ГТСх, як попереднє загальне інтуїтивне бачення основних змістовних характеристик і складових ДЗІТЦ, ЧЕТСх, ЕАТСх, ФТСх, ЧТСх, ПТСх та інтегрально-синтетична теоретична схема (модель) (ІСТСх) як в основному завершений науковий образ ДЗІЦ ЗІП. Оскільки на початку побудови теорії всі зазначені підсистеми гіпотетичні за визначенням, остільки у подальшій побудові ДЗІТЦ на них поширюється статус ГТСх. Іншими словами, абдуктивна складова побудови ЧЕТСх, ЕАТСх, ФТСх, ЧТСх, ПТСх та ІСТСх покликана домінувати, і до моменту повної та успішної верифікації теорії будемо мати справу з гіпотетичними (Г) моделями (схемами) - ГЧЕТСх, ГЕАТСх, ГФТСх, ГЧТСхС, ГПТСх та ГІСТСх.



Рис. 4. Концептуальна схема та інтервал істинності ДЗГЦ у темпоральному просторі ЗГЦ (фрагмент)

Основними сферами існування ДЗІЦ є олюднення в олюдненні (ОлОл) і опредметнення в опредметненні (ОпОп) (саме цю обставину акцентовано на рис. 4), хоча матеріалізація ідеального продукту може відбуватися у сфері опредметнення в олюдненні, а створення ідеального продукту (І), - у сфері олюднення в опредметненні. Відповідно при вивченні ДЗІЦ необхідно брати до уваги не тільки матеріальний продукт (М), що виробляється у сфері ОпОп, як у випадку ТТВ, а й ідеальний (І), і матеріалізований ідеальний (МІ) продукти, «місцем народження» яких є олюднення в олюдненні (ОлОл) та опредметнення в олюдненні (ОпОл) (на рис. 3 відповідні один одному сфери та продукти з'єднані лініями). У ДЗІЦ відображається відомий *техніко-економічний* (ТЕ) стан процесів олюднення та опредметнення в умовах сучасної кореволуції епохи опосередкованого олюднення та пізнього капіталізму, що «дрейфує» в посткапіталістичному напрямку (на рис. 3 це положення позначено лініями між елементами ТЕ, ОлОл, ОпОп, І, М, МІ, особливе, специфічне). *Загальноекономічний* (ЗгЕ) вимір ДЗІЦ представлений не тільки техніко-економічною складовою атрибутів пізнавальної діяльності незалежно від історичного часу (наприклад, матеріальні засоби та предмети), а й взаємопов'язаними кориснісною цінністю та затратнісною цінністю (на рис. 4 див. лінії між елементами ОлОл, ОпОп, ОпОл, ЗгЕ, І, М, МІ, загальне).

*Організаційно-економічний* (ОргЕ) вимір ДЗІЦ відповідає ринковим, плановим та ринково-плановим формам, які характерні для епохи опосередкованого олюднення та пізнього капіталізму (на рис. 3 див. лінії між елементами ОлОл, ОпОп, ОпОл, ОргЕ, І, М, МІ, особливе). У цю ж епоху суспільна форма людської діяльності, панівні типи, види та форми привласнення засобів, предметів, умов, процесу та результатів останньої детермінують *соціально-економічні* (СЕ) знаннево-інформаційні ЦВ, які мають ноуменальний статус та відображаються у відповідних ФТСх та ЧТСх (на рис. 4 див. лінії між елементами (ОлОл, ОпОп, ОпОл, СЕ, І, М, МІ, специфічне).

Такою є *концептуальна теоретична модель* (схема), основні передумови та припущення ДЗІТЦ, що окреслюють той темпоральний субпростір, в якому перебуває її шуканий істинний зміст. Зрозуміло, у процесі побудови ДЗІТЦ належить спиратися не лише на основні, а й на деякі *допоміжні* передумови та припущення.

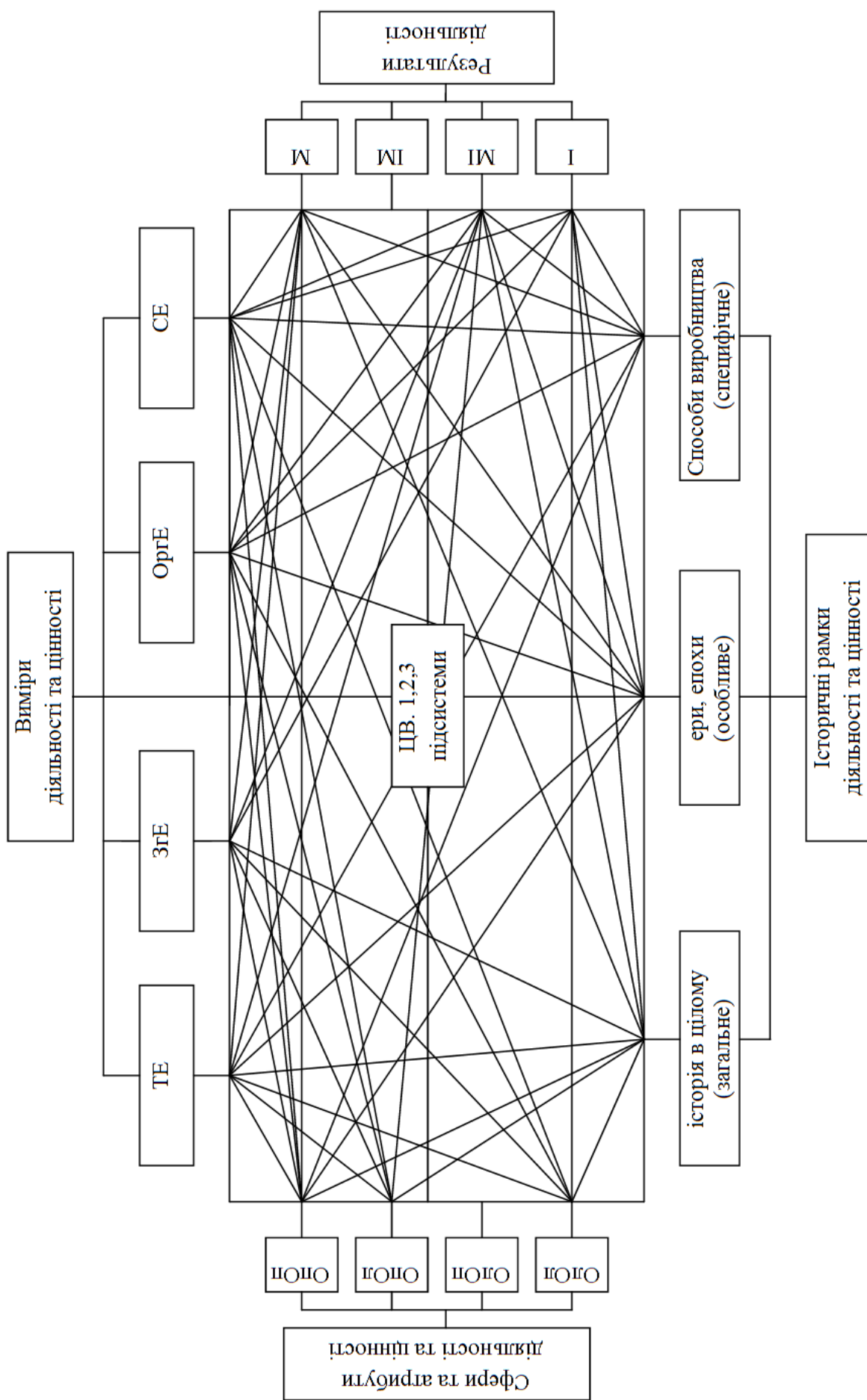
### ***Література:***

1. Тарасевич В.Н. *Фундаментальная экономическая наука: универсальность содержания и развития: монография*. Днепр: ЧМП «Экономика», 2017. 1022 с.
2. *Цифровий вимір інноваційно-інформаційної економіки: монографія* / Тарасевич В.М., Білоцерківець В.В., Завгородня О.О., Лебедева В.К. та ін.; за ред. В.М. Тарасевича. Дніпро: ПМП «Економіка», 2021. 448 с.
3. Тарасевич В.М. *Про загальну і спеціальні теорії цінності*. Економіка України. 2022. № 12. С. 13-33. <https://doi.org/10.15407/economyukr.2022.12.013>

*Звєряков М. І.*

*д.е.н., професор, член-кореспондент НАН України,  
завідувач кафедри загальної економічної теорії  
та економічної політики Одеського національного  
економічного університетум. Одеса, Україна.*

## **СОЦІАЛЬНО-ЕКОНОМІЧНА МОДЕЛЬ УКРАЇНИ: ПРОТИРІЧЧЯ І ПОТЕНЦІАЛ ПОВОЄННОГО РОЗВИТКУ**

Сучасна модель української капіталістичної економіки виникла в результаті розпаду радянського суспільства. Його історичні наслідки були вирішальним у формуванні сучасного суспільного устрою в Україні створеному в умовах глобального капіталізму.

Тобто, генезис сучасної моделі ринкової економіки в Україні визначається двома основними передумовами: розпадом радянської моделі і впливом глобального капіталізму. Однією з головних причин колапсу економіки радянського типу була технологічна різноманітність.

Технологічна різноманітність радянської економіки проявилась в тім, що для забезпечення економічного зростання і збільшенням споживання населення необхідно було забезпечити постійно зростаюче виробництво проміжних ресурсів. За рахунок збільшення добування сировинних матеріалів. Такий тип економічного зростання передбачає певну структуру галузей, де сектор, що виготовляв проміжні продукти, був непропорційно великим. Щоб забезпечити такий же темп зростання ВВП в технологічно неоднорідній економіці необхідно було виробити все більше проміжних продуктів. Тому відставання від країн з більш однорідною структурою економіки було закономірним. Наслідком такої закономірності були: низька якість товарів, товарний дефіцит. За роки незалежності економіка України пройшла три етапи свого розвитку: трансформаційна криза (1991-1999 рр. – 9 років) відновлювальне соціально-економічне зростання (1999-2008 рр. – 10 років) і період кризи і стагнації (2009-2023 рр. – 15 років).

Трансформаційну кризу можна віднести до самої глибокої соціально-економічної кризи, яка може порівнюватись лише із «Великою депресією» 1929-1933 рр. Важкі наслідки трансформаційної кризи були обумовлені міжсистемним переходом до ринкової економіки в умовах загального дефіциту і корінної перебудови структури і номенклатури виробництва.

В процесі переходу до ринкових методів господарювання було зроблено декілька серйозних помилок, які потім відобразились на формуванні моделі функціонування вітчизняної економіки. По-перше, це відсутність індексації заощадження населення, підприємств і організацій на рахунках в банках. По-друге, це приватизація державного майна на користь їх керівництва та близьких до влади суб'єктів. Так з'явилась перша хвиля олігархів та зростаюча соціальна нерівність. По-третє, в багатьох галузях економіки виникли монополії у формі державних структур та олігархічних холдингів. Конкуренція була підірвана. По-четверте, не був створений ринок капіталу, оскільки монопольні структури, як

державні, так і олігархічні створили власні банки і використовували акумульовані грошові ресурси як «кишенькові» гроші. Тобто, як такі, що направлялись, в першу чергу, для їх використання в інтересах власного бізнесу. При високій інфляції і високих кредитних ставках не отримав свого розвитку інвестиційно-кредитний ринок і ринок цінних паперів, тобто не був створений ринок капіталу. По-п'яте, при зниженні виробництва і надходжень доходів до державного бюджету різко скоротилось фінансування соціальних видатків, а також сфери «економіки знань» – головної складової людського потенціалу. Таким чином, в період переходу до ринку в країні не були сформовані драйвери розвитку – інвестиції в основний капітал на «економіку знань», тому залишилась низька продуктивність праці.

Перехід від радянської системи до капіталізму був логічним наслідком вичерпання її і економічного розвитку.

Трансформаційну кризу слід розглядати як таку, в основі якої лежить зміна економічних систем. Тобто, це міжсистема криза, коли відбувається зміна макроекономічної структури радянської економіки. Остання була розбалансована як в галузевому, так і в технологічному аспектах. В період трансформаційної кризи відбувається очищення економічного простору від фізичного і морального застарілого виробничого обладнання. Тим самим звільняється місце для становлення нової макроструктури, яка відповідала б ринковим методом відтворення основного капіталу.

Іншими словами, трансформаційна криза підготувала умови для інвестиційної діяльності по формуванню нової матеріальної структури національної економіки, функціонуючою на основі ринкових законів.

Однак, розвиток національної економіки пішов за іншим сценарієм. Зростання було досягнуте не на основі масового оновлення виробничого потенціалу, а шляхом відновлення економічного зростання на старих виробничих потужностях.

Передумовою *відновлювального соціально-економічного зростання* було по-перше, девальвація гривні у 1998 р. більш у 2,5 рази та по-друге, зростання цін на сировинні товари на зовнішніх ринках.

Підприємства, перш за все у сировинних галузях збільшили обсяги виробництва на 10-20 %. Стабільність національної валюти трималась до 2008 року. В період *відновлювального економічного зростання* (1999-2008 рр.) реальні доходи населення зросли майже в 2 рази. В той же час, незважаючи на зростання ВВП за цей період в 1,4 рази, інвестиції в основний капітал не досягли рівня приросту до 1990 року. За 9 років та трансформаційної кризи вони скоротились в 5 разів, тому їх приріст до 3% на рік не досягнув докризового рівня. *Відновлювальне економічне зростання* відбулось на незадіяних виробничих потужностях, а не на оновлених основних активах. За цей період не були створені передумови для стійкого економічного зростання. Доля інвестицій в основний капітал залишалась низькою і досягла 15-17 %, тоді як повинна була б бути вдвічі більше – 34-35%. Також не було збільшене фінансування «економіки знань». Їх доля у ВВП займала не більше 4 %, в тому числі на наукові дослідження – 0,25%.

В період відновлювального зростання не був нагромаджений ресурс для створення ринку капіталу, а також необхідне конкурентне середовище. Відбулось «зростання без розвитку».

Таким чином, відновлювальне економічне зростання не стало періодом накопичення передумов для переходу до стійкого економічного розвитку. Тому перехід до тривалої стагнації, яка виникла в період світової економічної кризи 2008-2009 рр. і продовжувалась до початку воєнних дій на Україні, став закономірним результатом попереднього відновлювального розвитку, який не став періодом вирішення тих соціально-економічних протиріч, які накопичились в радянський період і дістались нам в спадок.

*Період стагнації і криз*, який існує останні 15 років свідчить про те, що в українській економіці сформувалась незавершена перехідна система з рядом протиріч, які не були вирішені в період відновлювального зростання і які стали причиною трансформаційного спаду. Ці невирішені протиріччя не давали можливості перейти до стійкого соціально-економічного розвитку.

За даними Світового банку протягом останніх передвоєнних 11 років (2009-2019 рр.) Україна демонструє нестійке економічне зростання та зниження продуктивності праці. Середньорічні темпи приросту ВВП за цей період були від'ємними і склали -0,4% тоді як світові темпи – 2,98%. Також складна ситуація з середньорічними темпами приросту продуктивності праці. Цей показник в Україні склав 0,04 %, тоді як світові – 2,13%. Ринкові реформи, метою яких було підвищення науково-технологічного рівня вітчизняної промисловості не тільки не змогли нейтралізувати технологічне відставання виробництва, а ще й прискорили негативні процеси.

Основним протиріччям соціально-економічного розвитку української економіки залишається *відновлення циклічної форми відтворювального процесу основного капіталу*. Циклічна форма відтворення основного капіталу є всезагальною в межах індустріального розвитку продуктивних сил. Вона лише може прийняти специфічні форми прояву в окремих економічних моделях. Ігнорування цієї об'єктивної форми руху основних фондів у радянській плановій економіці і спроба управляти нею за допомогою директивних методів стали основною причиною технічного відставання від високотехнологічних країн світу, а в кінцевому підсумку її руйнації. Формами прояву ігнорування цієї закономірності в радянській економіці стали: консервація екстенсивного типу відтворення; пріоритет фізичного зношення відносно морального при встановленні тривалих термінів використання основних фондів; відставання науково-технічного розвитку. Всі ці протиріччя процесу відтворення основних фондів не були вирішені в період трансформаційної кризи та відновлюваного етапу економічного розвитку в країні.

Проблема відновлення циклічної форми відтворення основного капіталу повинна стати одним із напрямків стратегічного розвитку української економіки в повоєнний період.

Перш за все слід відновити механізм відтворення основного капіталу за рахунок амортизаційного фонду. На даний час цей механізм трансформувалася в процес підтримки в працюючому стані морально і фізично застарілого

устаткування. В українській економіці 80 % інвестиційних витрат направляється на ремонт функціонуючих основних фондів. Тобто, продовжується підтримка в робочому стані застарілого обладнання. Крім того на протязі ринкових реформ в Україні застаріле обладнання постійно збільшувалось в ціні шляхом його переоцінки. Ціни на деякі виробничі активи збільшились в десятки разів. Наприклад, лише за 2009-2017 рр. вартість основних засобів ПАТ «Одесаобленерго» після їх переоцінки зросла з 1172 млн. у 2009 році до 5947 млн. грн., тобто більше як у 5 разів, а знос основних засобів зменшився на 1% (із 49 % у 2009 р. до 48 % у 2017 р.).

Формуванню нової відтворювальної моделі основного капіталу перешкоджає високий рівень інфляції, що не дозволяє накопичувати вільні кошти підприємств на його оновлення оскільки здійснювана оцінка основного капіталу збільшує його вартість і амортизаційні відрахування, не впливаючи на його фізичний і моральний стан, а продуктивність цього капіталу залишається колишньою, то витрати на підприємствах зростають, а прибуток при існуючих цінах зменшується. Зростання собівартості продукції та падіння прибутку підприємства прагнуть компенсувати збільшенням цін. Наслідками таких дій є зростання цін або інфляція. Але підвищення цін не вигідне для споживачів продукції. В розвинутій ринковій економіці перешкодою для зростання цін слугують закони конкуренції.

Оскільки в українській економіці виробник, розв'язуючи проблему виживання свого виробництва, підвищує ціну, перекладаючи відповідне зростання витрат на кінцевого споживача, то це свідчить про те, що в ній не діє так званий «конкурентний порядок» (В. Ойкен), а панує монополія виробника.

Таким чином, існуюча модель механізму індивідуального відтворення капіталу на великих підприємствах генерує інфляцію, «проїдання» накопичень на розвиток, а в перспективі їх банкрутство. Стало очевидним, що сподівання на «необхідну самоорганізацію ринкових сил» не подолає системної кризи відтворення. Здійснена спроби за допомогою ринкових механізмів у форсованому режимі перестрибнути із радянської системи у розвинутий капіталізм, минаючи особливий стан державного управління процесами, формування «конкурентного порядку», закономірно обернувся сумними наслідками.

Відновлення зростання економіки в повоєнний період потребує вирішення тих застарілих проблем, які залишились у спадок від попереднього соціально-економічного розвитку країни. Для цього необхідно кардинально змінити існуючу модель господарського ладу та створити таку нову модель, яка зможе подолати накопичені протиріччя. Вона, на наш погляд повинна поєднати переваги державного регулювання конкурентного механізму, який ще потрібно створити. Існуюча модель *державно-олігархічного капіталізму периферійного типу* не здатна забезпечити економічне зростання і підвищення добробуту громадян. В ній відсутні умови для досягнення цих завдань. В перспективі нова модель повинна поєднати конкурентні і регульовані державою засади. Таке поєднання надає їм характерні риси *перехідної форми*.

Успішність такої моделі дістала своє підтвердження в динамічному розвитку європейських країн в повоєнний час. Важливим аргументом на користь підтвердження гіпотези про використання *змішаної моделі* розвитку виступають плачевні підсумки реформування української економіки протягом усіх років її незалежності.

Таким чином, існуюча модель капіталізму в Україні являє собою різновид державно-олігархічної моделі периферійного капіталізму, який немає внутрішніх механізмів економічного зростання. Вихід із сьогоденного напрямку є запровадження нової моделі повоєнного розвитку, що поєднує в собі ринкові та регульовані державою засади. Головною складовою такої моделі має бути комплексний план оновлення матеріально-технологічної структури національної економіки.

**Синяков С. В.**

*д.філос.н., професор*

*професор кафедри соціальної філософії та управління  
Державного податкового університету, м. Ірпінь, Україна.*

## **ФІЛОСОФІЯ ГОСПОДАРСТВА В СИСТЕМІ СОЦІАЛЬНОГО ПІЗНАННЯ**

У зв'язку з фінансово-економічною нестабільністю, що продовжується, серйозними суспільними і життєвими змінами у світі, що відбулися в останні десятиліття, вивчення соціальної гносеології актуалізується, оскільки дає можливість більш глибокого проникнення в природу кризових явищ. З початку ХХІ ст. сталося кілька корпоративних кредитних та фінансових криз, пов'язаних із швидким зростанням бірж та фінансових ринків. Бум, що вибухнув, на ринках нерухомості з необхідністю трансформувався в кредитні та фінансово-економічні потрясіння. «Близькість цих циклів спадів і підйомів, - зазначає англійський економіст Дж. Купер, - закріпила популярну думку про те, що фінансові кризи стають більшими і відбуваються частіше» [1, с. 13].

Головним завданням теорії соціального пізнання, що включає економічне дослідження, є гносеологічний аналіз усіх видів соціального знання як специфічної форми пізнання дійсності, розробку проблеми істини та критерію істинності знання. Філософія господарства є в гносеологічному аспекті складовою загальної теорії соціального пізнання. Вона містить у собі як неповторні властивості останньої, так і власні риси й особливості. Завданням доповіді є осягнення специфіки соціального пізнання, його структури, місця у ньому економічної проблематики, зокрема - філософії господарства. Гносеологічний аналіз соціального пізнання ґрунтується на визнанні фундаментальної ролі суб'єкта та здійснюється під кутом зору взаємозв'язку науково-пізнавальних та ціннісних аспектів.

Соціальне пізнання має власну специфіку:

по-перше, соціум є найскладнішим з об'єктів пізнання. Тому розкрити сутність соціальних та економічних явищ, виявити закономірні зв'язки між ними набагато важче, ніж це відбувається при дослідженні неорганічної та



органічної природи;

по-друге, у соціальному пізнанні ми маємо справу з дослідженням не лише матеріальних, а й духовних процесів;

по-третє, у соціальному пізнанні суспільство виступає як об'єкт, як і суб'єкт пізнання.

Теорія соціального пізнання – це теорія самопізнання, і на її розробку істотно впливає світоглядна позиція суб'єкта, що пізнається. У суспільних науках є набагато більша спокуса, а також є значно більші можливості відійти від істини, ніж, наприклад, у природознавстві. У завдання теорії соціального пізнання входить як формулювання закономірностей процесу пізнання суспільних явищ, так і вироблення з їхньої основи вимог, принципів, які орієнтуються на пізнаючого суб'єкта у процесі дослідження. Соціальна наука через особливості свого об'єкта, специфіки його вивчення дає найбагатший матеріал для дослідження суб'єктивної сторони пізнання, взаємозв'язку суб'єктивного та об'єктивного в дослідженні. Складність співвідношення суб'єктивного та об'єктивного у процесі соціальної реконструкції значно зростає в силу специфічності об'єкта та форм його прояву у вивчення суспільства. Співвідношення суб'єктивного та об'єктивного тут подвоюється. Воно притаманне як формам, у яких суб'єкт відбиває свідчення джерел, так і даним документа, що виступають у суперечливій ролі – з одного боку, як певний носій інформації, з іншого боку, як проміжний об'єкт дослідження.

Говорячи про специфіку соціального пізнання, слід уникати крайнощів. Одна з них є повним перенесенням природничого підходу на вивчення суспільних процесів і явищ (Т. Парсонс, Я. Морено, Р. Мертон). Інша крайність пов'язана з точкою зору, що наука про суспільство не здатна пізнати та пояснити сутність історичного розвитку. Так, у роботах Г. Ріккерта, В. Дільтея та В. Віндельбанда, акцентується увага на те, що справжніми науками можуть бути лише науки, що вивчають природні явища. Суспільні науки чи «науки про дух» виступають як прості «реєстратори» фактів, оскільки всі явища суспільного життя – неповторні та індивідуальні. Якщо у природі діють сліпі, стихійні природні сили, то у суспільстві – люди, наділені свідомістю і волею. Реальне різноманіття повсякденної діяльності, відсутність абсолютної повторюваності у суспільстві ускладнює перебування закономірності, стійкості у розвитку. Історія – це результат діяльності людей, які мають свідомість, мають бажання, які займають ту чи іншу ідеологічну позицію. Вивчаючи людину, її діяльність та культуру, важко не помітити індивідуальність, унікальність та неповторність історичного життя різних людських спільностей. Кожне суспільне явище має своєрідні риси. Воно обмежене певними історичними рамками, характеризується відносною стійкістю, може бути індивідуальним та неповторним феноменом.

Справа у тому, що суспільство, на відміну від природи, не лише є об'єктом пізнання, а також його суб'єктом, що має дуже важливе гносеологічне і методологічне значення. Це положення дозволяє розглядати соціальний об'єкт як єдність об'єктивного, ідеального та суб'єктивного, виділити в ньому власне об'єктивну та суб'єктивну сторони. Фундаментальною особливістю

теорії соціального пізнання є можливість пізнання об'єкта через його розуміння. Без цього неможливо поринути у духовний світ людини, у такі феномени сфери духу як воля, настрій, думка, почуття. Вивчається це через тексти, письмові джерела та інші носії інформації, у яких об'єктивований дух людини.

Форми розуміння так само мають інструментально-пізнавальне значення, яким наділяються в природознавстві логічні форми пояснення. Під поясненням у науці мають на увазі підбиття окремих явищ, подій, фактів під загальний закон. Але, щоб пояснення не мало формального, механічного характеру, необхідно зрозуміти значення фактів, що пояснюються в системі вже відомих, пояснених. Тому не може бути правильного пояснення без розуміння, і в цьому сенсі розуміння стає таким самим методом наук, як і гуманітарних. Однак у пізнанні людського буття сенс розуміння розширюється, оскільки об'єктом соціальних досліджень виступають люди, наділені розумом, волею, почуттями. Для того щоб правильно пояснити дії та вчинки людей, що утворюють у сукупності якусь соціальну подію, необхідно вивчити як об'єктивні фактори, так і суб'єктивні причини, наголошує Р.Талер, оскільки «нашим вибором часто керують емоції» [2, с. 4, С. 149]. А коли йдеться про події історичного минулого, велике значення набуває не тільки раціональне пояснення вчинків, а й емоційне співпереживання подій, уміння поставити себе на місце історичного героя, вихованого в іншій культурі і який розділяє іншу систему цінностей.

Процедури розуміння та пояснення не повинні розглядатися як альтернативи. Розрізняючись за своїм об'єктом, за формою поведінки суб'єкта, маючи свою сферу дії, свої цілі та завдання, обидві процедури є моментами, сторонами єдиного пізнавального процесу. Розуміння, будучи універсальною формою духовного освоєння світу, жодною мірою не принижує ролі пояснення. Між цими пізнавальними формами у соціальному дослідженні існує тісний взаємозв'язок. Розуміння може включати процедури пояснення, а пояснення завжди передбачає розуміння. У процесі розуміння та пояснення відбувається засвоєння знання, включення знання до певної системи концептуальних засобів та ціннісних уявлень. Але якщо при поясненні наголошується на логічні елементи знання, то для розуміння найважливішим є ціннісний, моральний, світоглядний аспекти. Отже, співвідношення пояснення та розуміння є стороною проблеми співвідношення істини та цінності.

Іншою важливою особливістю соціального пізнання є те, що опис та пояснення об'єкта дослідження завжди або майже завжди переплітається з особистісним ставленням до нього, з певною оцінкою, характер якої, зрештою, виявляється пов'язаним з ціннісно-світоглядною позицією суб'єкта, що пізнає. Соціальне знання спочатку несе ціннісне ставлення, оскільки соціальне пізнання – це пізнання соціально значимих об'єктів людського буття. Якщо в природничому пізнанні, світоглядному та ідеологічному впливу піддається не сам зміст наукових теорій, а лише отримані на їх основі загальнотеоретичні, філософські висновки, то в суспільних науках ціннісно-світоглядна інтерпретація зачіпає як результати, так і кожен його етап. Щоб визначити

цінність об'єкта соціального пізнання, необхідно співвіднести його з деяким ідеалом, зразком, нормою і встановити ступінь відповідності цим еталонам. Ідеали, своєю чергою, формуються культурою, передаються спільнотою вчених чи окремим суб'єктом за допомогою культурно-історичної чи наукової традиції. У вивченні суспільства оцінка та пізнання займають рівне місце, але ціннісна установка не обов'язково збігається з істиною. Цінністю для людей можуть бути і помилки. Досить згадати засновані на хибних ідейних установках: релігійний фундаменталізм, політичний екстремізм, радикальний націоналізм та інші небезпечні соціальні рухи минулого та сьогодення.

Ще однією цікавою особливістю соціального пізнання є непереборний зв'язок соціального знання зі звичайними формами знання. На відміну від природничого пізнання, соціальне пізнання не зводиться тільки до наукової форми. Вчені, які приступають до дослідження, вже володіють набором будь-яких знань про суспільство, його історію, культуру, політичні та економічні відносини. До звичайного знання можна віднести всі види не систематизованого, фрагментарного, часткового знання, наприклад, уявлення про правду, мораль, історію, економіку, політику, ідеологію та ін. Ці знання часто малообґрунтовані, не виражені в ясній, логічній, формі, і існують в вигляді почуттів та спонукань. У процесі соціального дослідження вченому важко звільнитися від уже наявних з життєвого досвіду, звичайних знань. Існування соціального знання у повсякденній формі породжує ілюзію простоти цього знання порівняно зі знанням природничим, легкості досягнення такого знання. У певному сенсі носієм такого соціального знання є кожна людина, але якщо дилетант утримується від суджень у галузі спеціальних природних знань (хімії, фізики, мікробіології та ін.), то у сфері суспільствознавчих інтересів він легко дає оцінки соціальним явищам, подіям, фактам, виносить судження та має переконання.

Вивчення соціально-економічних явищ неспроможна здійснюватися лише з допомогою раціональних і логічних засобів дослідження. Суспільні події викликають всілякі емоції та почуття, несуть відбиток особистісного ставлення дослідника, який може бути до них байдужий. Соціальне пізнання завжди стикається з необхідністю дослідження складного, важко вловимого внутрішнього зв'язку об'єктивних умов суспільного буття та суб'єктивних цілей та інтересів людей, що діють в умовах тієї чи іншої епохи. У соціальних дослідженнях цілі, ідеологічні установки, світоглядні орієнтації, переплітаючись із особистісними моментами, формують суб'єктивну сторону пізнання. Основними рисами суб'єктивного є ідеальність, однобічність, неповнота, відносність пізнавального образу. Крім цього, існує ще така важлива ознака суб'єктивності знання, як «привнесеність» до нього деяких елементів свідомості. До суб'єктивної сторони пізнання, поруч із власне розумовою діяльністю, слід зарахувати такі моменти, як інтереси, схильності, особистісні устремління, симпатії та антипатії дослідника. Тому отримані соціальні знання, будучи результатом дослідницької діяльності, незважаючи на свій можливий об'єктивний зміст або пізнавальний збіг з об'єктом, є також суб'єктивними в силу зазначених причин.

У соціальних дослідженнях багато залежить від інтелекту, виховання, освіти і навіть емоційності вченого. Суб'єктивні моменти в пізнанні призводять до негативних результатів, якщо суб'єкт пізнання не опанував достатньо теоретико-концептуальним апаратом або його ціннісно-світоглядні орієнтації закривають об'єктивний аналіз фактів. Творча активність вченого в такому разі може породжувати передумови для виникнення помилок, оскільки в процесі вивчення соціальних феноменів йому доводиться стикатися з численними труднощами, успішне подолання яких неможливе без гнучкості мислення, уміння свідомо фіксувати і вирішувати суперечності. Висока методологічна культура дослідника є важливою умовою, що забезпечує об'єктивність та істинність пізнання. Суб'єктивний чинник у дослідженні є необхідним компонентом, і завдання методолога науки у тому, щоб усунути його вплив, а тому, щоб з'ясувати умови, у яких може сприяти процесу досягнення істини. Вчені нерідко відгукувалися на злобу дня, коливання політичної кон'юнктури, висловлювали погляди і уподобання сильних світу цього, виконували ідеологічне замовлення чи реалізовували корисливий груповий інтерес у науці. Є достатньо прикладів порушення логіко-методологічних принципів дослідження, випадків підтасувань та прямих фальсифікацій матеріалів.

Особливе місце в аналізі процесу соціального пізнання та його результатів, а також ціннісно-світоглядних основ соціального знання належить філософії господарства. Філософія господарства є найбільш загальною формою самопізнання господарської та культурної діяльності. В абстрактно-логічній та теоретичній формі філософія господарства здійснює рефлексію над основами життєдіяльності, розробляє фундаментальні світоглядні принципи господарського буття людей. Філософія господарства аналізує та раціонально осмислює пізнавальну, ціннісну, етичну та естетичну основи взаємодію суб'єкта з природою, господарством, суспільством та іншими людьми. Філософія господарства завжди знаходилася у прямій залежності від релігійних, ідеологічних та світоглядних передумов. Тому такі вічні філософські проблеми, як проблема істини, сенсу життя, співвідношення матеріального та духовного, знання та незнання, у філософії господарства отримували нові способи вирішення. Будучи особливою формою суспільної свідомості та людського знання, філософія господарства виробила свої специфічні методи пізнання, не тотожні методам природничих наук, такі як умогляд, рефлексія. Спосіб умогляду - це традиційний філософський спосіб, що має численні досягнення. Завдяки цьому прийому філософія могла виконувати функцію «інтелектуальної розвідки», випереджаючи на століття у своїх гіпотезах природничі та суспільні науки. Критична рефлексія – особливий спосіб філософського міркування, вивчення передумов, підстав, вихідних принципів, категоріального апарату та методів пізнання. Філософія здійснювала теоретичну рефлексію стосовно всіх форм духовного життя, знання та культури.

Філософія господарства грає незамінну роль дослідженні світоглядних і духовних явищ, що мають місце у життєдіяльності суспільства. Філософія

господарства на основі наявного досвіду, напрацьованих навичок та сформованих прийомів може сприяти процесу раціоналізації свідомості дослідників економіки, суспільства, людини, очищенню його від усіляких міфологічних уявлень, ідеологічних стереотипів, забобонів, догматизму, старих та нових утопій. За всієї важливості участі філософії господарства у вирішенні конкретних питань економіки, фінансів та сучасної кризи, її стратегічне соціальне завдання – здійснення раціональної критики в процесі аналізу господарства, що дозволяє спонукати у людей думки та сумніви, підштовхувати суспільство до самоаналізу, розвитку духовності, попереджати людину. йому небезпек.

Все сказане говорить про те, що пізнавальна активність мислення дослідника реалізується як суперечливий процес за своєю структурою, змістом та роллю. Тому досягнення істини у соціальному пізнанні залежить від низки умов, які формують раціональні межі для творчої активності мислення вченого. Процес відбору, пошуку, узагальнення та тлумачення фактів у соціальних філософів та економістів буває настільки складним, трудомістким та болісно суперечливим, що тут ціннісно-світоглядні орієнтації можуть за певних умов породити спокусу прийняти бажане за дійсність; окремих факт - за повне підтвердження гіпотези; задоволеність здобутими результатами – за об'єктивну повноту реконструкції подій.

Подальший розвиток соціальної гносеології та методологічних проблем економічних наук є життєво важливим, оскільки дозволяє не тільки проникнути у сутність сучасних суспільних явищ та процесів, а й зміцнює зв'язки цієї галузі науки з філософією господарства, економічною теорією, соціальними науками, демографією, антропологією, історією.

### ***Література:***

1. *Cooper George. The origin of Financial Crises. L.: Harriman House, 2008. – 210 с.*
2. *Талер Річард. Поведінкова економіка. Чому люди діють ірраціонально і як отримати з цього вигоду. – К.: Наш формат, 2022. – 464 с.*

***Жданова Л. Л.,***  
*д.е.н., доцент*  
*професор кафедри загальної економічної теорії*  
*та економічної політики Одеського національного*  
*економічного університету, м. Одеса, Україна.*

## **НАУКА ТА ВИСОКОТЕХНОЛОГІЧНИЙ СЕКТОР В СУЧАСНІЙ ЕКОНОМІЦІ**

Розвиток економіки країни в сучасних умовах визначається місцем і роллю науки і високотехнологічного виробництва в системі продуктивних сил. Враховуючи, що продуктивні сили завжди мають специфічні соціально-економічні форми, тобто існують у формі економічних відносин, завданням

політичної економії як іманентної частини економічної теорії, є визначення цих форм, визначення економічних відносин, властивих науці і високотехнологічному виробництву у сучасній економіці. Практичним значенням такого визначення є розуміння природи і причин розвитку науки і високотехнологічного виробництва в одних країнах і занепаду науки і високотехнологічного виробництва – у інших.

В сучасній економічній теорії ще не вироблено однозначного розуміння сенсу високотехнологічного виробництва. У різних теоретичних дослідженнях його пов'язують з перетворенням науки на безпосередню продуктивну силу, з формуванням високотехнологічного суспільства, коли наука та інновації стають рушійною силою економічного зростання, з особливим типом підприємництва у формі стартапів. Підспудною ідеєю таких трактувань є розуміння науки і високотехнологічного виробництва як джерел, які змінюють соціально-економічну форму праці, роблять її вільною і, завдяки цьому, змінюють соціально-економічні характеристики економіки і суспільства у цілому.

У практичній діяльності високотехнологічний секторі економіки визначають, враховуючи 3 показники: частку витрат на НДДКР у витратах виробництва, частку високотехнологічної комплектації у складі виробів, частку персоналу НДДКР у загальній чисельності персоналу підприємства. Цифрові орієнтири цих показників розроблені Організацією економічного співробітництва і розвитку, що робить розрахунки по різних країнам співставними. Цей підхід дозволяє віднести до високотехнологічного сектору ряд галузей промисловості: аерокосмічну, атомну енергетику, фармацевтику, виробництво обчислювальної техніки та мікроелектроніки і деякі інші.

Однак у запропонованому трактуванні високотехнологічного сектору поза увагою залишається рух результатів наукових досліджень по логічним етапам від досліджень і розробок до інтелектуальних (інноваційних, інформаційних) продуктів, потім – до об'єктів інтелектуальної власності, тобто до інтелектуальних (інноваційних, інформаційних) товарів, і лише у кінці ланцюжку – до промислових товарів, які, власне, і розглядаються як результати високотехнологічного виробництва.

Розуміння сутності високотехнологічного сектору і виявлення тенденцій його розвитку потребує розділення продуктів високотехнологічного сектору за критерієм об'єкту продажу. Одна частина – це товари індустріального виробництва визначених Організацією економічного співробітництва і розвитку галузей промисловості. Інша частина – це об'єкти, матеріалізовані у інноваційні розробки, які є продуктами інтелектуального (інноваційного, інформаційного) виробництва сектору НДДКР, тобто уявляють собою інтелектуальну власність. Всесвітня організація інтелектуальної власності відносить до об'єктів інтелектуальної власності авторські права, патенти, корисні моделі, торгові марки (товарні знаки), промислові зразки, географічні найменування, комерційну тайну. Назвемо виробництво інтелектуальних товарів підрозділом А, промислове виробництво інноваційних товарів на основі придбаних ліцензій – підрозділом Б.

Існування таких двох підрозділів у організації високотехнологічного сектору економіки ставить питання про їх відношення до ринку, а саме:

1. Сектор А, який виробляє інформаційний продукт, сам виходить з ним на ринок, тобто сам перетворює цей продукт у товар?

2. Якщо сектор А організований як іманентна частина сектору Б, а зайнятий там креативний високопродуктивний персонал, що виробляє інноваційний продукт, є найманим персоналом підприємств, які організовані промисловим капіталом для розробки інновацій і для розгортання на їх основі масового виробництва інноваційних високотехнологічних товарів, тоді хто виходить на ринок з інноваційним товаром?

Можливі два варіанти: у першому випадку – сектор А, у другому – сектор Б. Проте у обох варіантах креативний високопродуктивний персонал, що виробляє інноваційний продукт, є найманим персоналом, тобто найманим працівником. А саме ця характеристика особового фактору виробництва означає, що нова високотехнологічна економіка і нове високотехнологічне суспільство є економікою і суспільством, соціально-економічна природа яких не змінилася з періоду становлення робочої сили товаром. Однак змінилося співвідношення сутнісних соціально-економічних форм і форм перетворених, ірраціональних, фіктивних, віртуальних. Інформатизація економіки і суспільства примножує ці поверхові форми, але це робиться об'єктивно, самим розвитком ІКТ. Так, наприклад, розповсюдження фрілансу створює ілюзію розвитку вільної праці завдяки високому рівню освіти людини, яка може нібито працювати самотійно. Навіть і у такому випадку у такій самотійності нічого нового немає, це – просте товарне виробництво, ремісництво, у сфері послуг так само як і у сфері виробництва товарів-речей. Але вражають уяву дослідників саме фрілансери, яких і трактують як вільних працівників. За даними Укрстату в економіці України у 2021 році у сфері інформаційно-комунікаційних технологій було зареєстровано 269897 одиниць діючих суб'єктів господарювання (код за КВЕД–2010/Code NACE, Rev.2: 26.1+26.2+26.3+26.4+26.8+95.1+46.5+58.2+61+62+63.1), з них підприємств – 14040 одиниць. Решта 255857 – це фізичні особи-підприємці, чисельність яких склала 94,8% до загального показника суб'єктів господарювання відповідної спеціальної агрегації.

На жаль, статистика не виділяє з цієї чисельності тих, хто оформлений фізичною особою-підприємцем і займається продажем у мережевих магазинах складної побутової техніки, засобів зв'язку, комп'ютерів. Відволікаючись від статистично непрозорої чисельності таких зайнятих, решту можна вважати фрілансерами – це математики, програмісти, бухгалтери, архітектори, проектувальники і т. ін., які можуть і бажають або змушені працювати дистанційно. Чи можливо їх працю вважати вільною? Діяльність фрілансерів здійснюється відповідно до конкретного договору на основі заздалегідь погодженого обсягу роботи, строків її виконання та оплати. По закінченні обумовленої договором роботи робітник має шукати нового обсягу роботи у даного або у нового роботодавця. Цю форму зайнятості часто характеризують поняттям гнучке робоче місце, акцентуючи увагу на можливості фірм швидко реагувати на зміни ринкової кон'юнктури. А це означає, що фрілансер, який по соціально-економічному змісту є найманим працівником, ніяких прав найманого працівника не має. Натомість створюється ілюзія вільної праці, вільних

економічних відносин. Розповсюдженим аргументом на користь такого уявлення є заробітна плата фрілансерів, яка, як правило, відносно вище середньої національної заробітної плати, бо фрілансери частіше працюють на фірми розвинутих країн. Саме ці фірми об'єднують окремі частини, що зроблені фрілансерами, у єдине ціле, яке і є новим інноваційним товаром і з яким фірми як юридичні особи, виходять на ринок. Витрати таких фірм на заробітну плату виконавців мінімізуються, освіченість виконавців про єдине ціле, частину якого вони виконують, відсутня або мінімальна, при цьому на ринок поступає інноваційний товар, у створенні якого брали участь найосвіченіші працівники практично усього світу, проте інтелектуальну ренту від продажу цього інноваційного товару отримує власник авторських прав – фірма як юридична особа.

Не можна не враховувати і авторські права, які є об'єктами інтелектуальної власності фізичної, а не юридичної особи. Такими об'єктами є найчастіше твори у галузі музики, поезії, живопису, декоративного мистецтва, моделювання одягу і т. ін. У сфері науки таких одноосібних винаходів у ХХІ столітті набагато менше. Проте суспільне уявлення про можливість і навіть розповсюдженість таких форм одноосібної (частіше квартетної чи квінтетної) форми інтелектуальної власності пов'язане з можливістю зареєструвати авторські права на твір у вигляді наукової статті. Така форма інтелектуальної власності є фіктивною, бо вона не надає одержувачу такого документу, додаткових авторських прав до тих, які він отримує з фактом публікації своєї статті. Тим не менше вона є заохочуваною сучасною інституціональною організацією національної науки.

Таким чином, дослідження науки і високотехнологічного сектору сучасної економіки в умовах інформатизації суспільства не дозволяє зробити висновок, що науці вдалося змінити соціально-економічну форму особового фактору виробництва, перетворивши її на вільну працю і цим зробивши крок до зміни соціально-економічного змісту суспільства.

**Грималюк А. В.**

*д.е.н., доцент*

*професор кафедри загальної економічної теорії та економічної політики Одеського національного економічного університету, м. Одеса, Україна.*

**Несененко П. П.**

*к.е.н., доцент*

*доцент кафедри загальної економічної теорії та економічної політики Одеського національного економічного університету, м. Одеса, Україна.*

## **МЕТОДОЛОГІЧНІ ОСНОВИ АНАЛІЗУ ЕКОНОМІЧНИХ ТЕНДЕНЦІЙ СУЧАСНОГО ТЕХНОЛОГІЧНОГО РОЗВИТКУ**

Як відомо, А. К. Покритан та його школа створили нову наукову методологію економічного аналізу. Вона наочно проявила себе повністю



релевантною економіці не тільки ХХ, а й ХХІ ст. Це, у свою чергу, дало можливість розробити концепцію нової індустріалізації, тобто неоіндустріальної трансформації економіки [1; 2]. Неоіндустріальна трансформація передбачає комплексну автоматизацію виробництва на цифрових «розумних» підприємствах згідно з технологічними досягненнями так званої четвертої промислової революції. Новим кроком уперед стало розкриття об'єктивної діалектики глобалізації та локалізації виробництва. Тенденція до локалізації означає, що вертикальні ланцюжки створення вартості перестають бути глобальними та переходять усередину національних держав тобто локалізуються [3].

Це, зрозуміло, має важливе значення не лише для практики, а й для методології. З'являється можливість по-новому поглянути на поняття інформаційного суспільства. В літературі це поняття пов'язується з переважанням інформаційної зайнятості. Інформаційним вважається суспільство, в якому переважає інформаційна зайнятість. Але це зовсім не означає скорочення обсягів самого матеріального та, особливо, промислового виробництва. Наприклад, починаючи з 70-х років минулого століття, зростання виробництва в обробній промисловості розвинених країн відбувалося при зменшенні зайнятості [4].

У літературі стало загальноприйнятим фактично ототожнювати інформаційне суспільство з постіндустріальним. Однак тепер можна піти іншим категоріальним шляхом – поєднати поняття інформаційного суспільства, навпаки, з концепцією неоіндустріальної трансформації. Такий категоріальний синтез є відображенням об'єктивної діалектики історичного процесу, тому що процес неоіндустріальної трансформації об'єктивно веде до суспільства, яке є одночасно інформаційним та неоіндустріальним, а саме інформаційним за критерієм зайнятості та неоіндустріальним за своїм виробничим базисом. Таким чином, мова йде про неіндустріальну модель інформаційного суспільства. Це така зріла стадія розвитку інформаційного суспільства, яка спирається на адекватний виробничий базис у вигляді комплексно автоматизованого виробництва.

Комплексна автоматизація виробництва відбувається завдяки, перш за все, промислому Інтернету речей. Це означає таке проникнення інформаційних технологій у сферу промислового виробництва, коли промислове обладнання та інші пристрої за допомогою вбудованих датчиків підключаються до Інтернету та безпосередньо взаємодіють один з одним в автономному режимі практично без участі людини [5].

Але це не тільки «цифровий», а й «зелений», тобто енергозберігаючий виробничий базис інформаційного суспільства. Зараз у Європі широко обговорюється перспективи так званого вуглецевого податку на промислову продукцію в разі, якщо її виробництво не відповідає вимогам «зеленого переходу». Поки що на практиці від цієї ідеї відмовляються тому, що це здатне обрушити промислове виробництво в Німеччині, а, отже, і в усій Європі, де і так багато проблем. Але деякі експерти розглядають це як припустимі тактичні втрати, бо в майбутньому в стратегічному плані вуглецевий податок дозволить відсікати від європейського ринку продукцію азійських виробників і на основі

імпортозаміщення провести «зелений» рещоринг у європейській, а можливо, і в американській економіці на основі технологічних досягнень четвертої промислової революції.

І, нарешті, якщо для раннього інформаційного суспільства характерна тенденція до глобалізації економіки, то процесу неоіндустріальної трансформації, навпаки, відповідає тенденція до локалізації виробництва. Неоіндустріальне виробництво – це вже виробництво не масово-потокове, а, в основному, виробництво за індивідуальними замовленнями. Такі індивідуалізовані продукти важко запакувати у контейнери, пристосовані для перевезення масових стандартних вантажів, так як контейнери перевезення є продовженням масово-потокowego виробництва у сфері обігу. Навпаки, індивідуальні замовлення сприяють наближенню виробництва до локального споживача, тобто локалізації виробництва [6].

Таким чином, процес неоіндустріальної трансформації утворює технологічний зміст сучасної локалізації виробництва. Тому в методологічному сенсі треба категоріально розмежувати технологічну та інституціональну локалізацію виробництва. Це не просто її дві різні форми. Це дві різні історичні епохи у розгортанні локалізації. Тенденція до інституційної локалізації була характерною для початку і першої половини ХХ ст. Ця перша хвиля локалізації мала безпосередньо інституціональний характер і виступала як монополістична локалізація виробництва. Як відомо, промислова монополія підтримує ціни на монополіно високому рівні за рахунок обмеження виробництва. Тому монополії прагнуть захистити внутрішній ринок від міжнародної конкуренції за допомогою протекціонізму. Це стосується і горизонтальних, і вертикальних монополій. У цьому вся суть монополістичної локалізації виробництва. Тому панування промислових монополій підриває стихійний механізм саморегулювання економіки, оскільки ринкові ціни стають жорсткими. Насамперед, підривається стихійний механізм виходу з кризи, який працював в умовах вільної конкуренції. Звідси – Велика депресія 1929-1933 років. Це породжує об'єктивну необхідність активного державного регулювання економіки. Змінюється економічна роль держави. Кардинально змінюється світова валютна система. Але головне – локалізація виробництва веде в тенденції до світових воєн. Обидві світові війни припадають на епоху монополістичної локалізації виробництва. І зараз, коли починається сучасна епоха технологічної локалізації, багато експертів схильні розглядати війну в Україні як передісторію нової світової війни.

Навпаки, в ХІХ столітті ліберальна епоха вільної конкуренції після наполеонівських воєн була порівняно вегеріанською і обмежувалася локальними конфліктами. Також і для епохи неоліберальної глобалізації у другій половині ХХ століття були характерні лише локальні конфлікти. Вони прийшли на зміну світовим війнам періоду монополістичної локалізації. Сучасна ж технологічна локалізація ще толком і не встигла розвернутися, а вже попереду маячить перспектива нової світової війни. Таким чином, тенденція до локалізації охоплює не тільки технологію та економіку, а й геополітику, постаючи при цьому, як сучасний прояв того, що Георг Лукач назвав тотальність історичного процесу.

За своїм технологічним змістом сучасна локалізація тотожна процесу неоіндустріальної трансформації. Але, якщо тенденція до локалізації сприяє неоіндустріальній трансформації, то, з іншого боку, глобалізація навпаки протидіє цьому процесу. Це добре видно на прикладі США. На всю Північну Америку припадає стільки ж роботів, як і на одну Південну Корею [7]. Ці дані свідчать про те, що Сполучені Штати відстають від інших країн у виробництві та використанні промислових роботів. Це відставання пов'язане з суперечністю між глобалізацією та автоматизацією виробництва [8].

Сьогодні з подачі Клауса Шваба говорять про четверту, а не третю промислову революцію. Як відомо, перша така революція – це промисловий переворот у Великій Британії. Друга – це «електротехнічна» революція кінця XIX та початку XX ст. А третя – «електронна» революція розгорнулася, на думку К. Шваба, починаючи з 60-х років XX століття. Технологічно вона вже тоді могла б призвести до автоматизації виробництва. Але в дійсності справжньої промислової революції не вийшло, і тепер ще тільки доведеться вирішувати ті історичні завдання комплексної автоматизації, які не змогла вирішити третя промислова революція. Не змогла не стільки з технологічних, скільки з економічних причин, тому що глобалізація гальмує автоматизацію. Коли ТНК використовують дешеву робочу силу в країнах, що розвиваються, це є альтернативою капіталоемкому автоматизованому виробництву в розвинених країнах з високим коефіцієнтом «капітал-труд». І транснаціональні корпорації віддають перевагу цієї альтернативі. Тому комплексна автоматизація виробництва не розгорнулася в масових масштабах в XX столітті, і уходить в перспективу нашого століття.

Причому ця альтернатива вигідніша для капіталу. За своєю природою капітал взагалі і транснаціональний капітал зокрема економічно зацікавлений інвестувати гроші насамперед не в основний, а в оборотний капітал, включаючи витрати на заробітну плату. Справа в тому, що інвестиції в основний капітал уповільнюють загальний оборот промислового капіталу, тобто зменшують його швидкість. А уповільнення загального обороту капіталу знижує річну норму прибутку. Дж. М. Кейнс додав до цього аналіз довгострокових очікувань, пов'язаних із інвестиціями в основний капітал [9, р. 235]. Але й так очевидно, що інвестиції в основний капітал на порядок більш ризиковані, ніж інвестиції в оборотний капітал, частиною якого є витрати на заробітну плату. Тому за інших рівних умов корпорації віддають перевагу інвестиціям в оборотний, а не в основний капітал, що вони і зробили в останні десятиліття XX століття в процесі глобалізації економіки.

Які б технологічні можливості комплексної автоматизації не обіцяли б Сполученим Штатам четверта промислова революція, вони можуть залишитися економічно нереалізованими, оскільки, як наочно демонструє досвід XX ст., фінансовий капітал віддає перевагу не стільки автоматизації, скільки глобалізації. Чи вдасться Сполученим Штатам вирішити завдання комплексної автоматизації – багато в чому залежить від діалектики глобалізації та локалізації виробництва. Якщо знову переможе тенденція до глобалізації, як це вже було, то не лише третя, а й четверта промислова революція навряд чи допоможе США

вирішити це історичне завдання. Крім того, треба враховувати соціальні ризики гальмування – гальмування знизу, причому з боку не тільки робітничого класу, а й з боку так званих «білих комірців», тобто офісних службовців, яким теж загрожує комплексна автоматизація.

Тому у процесі неоіндустріальної трансформації відбувається розмивання середнього класу західного суспільства. Верхня частина його утворює креативний клас, доходи якого у кілька разів перевищують середній рівень. За даними Ричарда Флориди креативний клас становить понад 30% робочого населення США, перевищуючи робочий та аграрний клас разом узяті.

Таким чином, із середнього класу західного суспільства нагору виходить креативний клас а вниз – прекаріат. До преаріату належать тимчасово зайняті на так званому гнучкому ринку праці. Прекаріат вважають «новим небезпечним класом», таким, яким раніше був пролетаріат. Якщо середній клас вважається соціальною основою ліберальної демократії, то прекаріат навпаки розглядають в літературі як потенційне джерело соціальної нестабільності через його невпевненість в завтрашньому дні. Але ще гірше, коли автоматизація змушує офісних службовців падати до рівня обслуговуючого класу і переходити на роботу в кафе, барах, ресторанах, готелях і в роздрібній торгівлі з відповідним зниженням доходів і соціального статусу.

Але в цілому усі ці численні ризики як зверху та й знизу не мають вирішального значення. Перехід до нової, неоіндустріальної моделі інформаційного суспільства – це об'єктивний природно-історичний процес. В методологічному плані Г. В. Ф. Гегель образно порівнює такі процеси з рухом македонської фаланги. Як македонська фаланга розкидає легкоозброєні війська, так і об'єктивні історичні процеси поступово пробивають собі дорогу, долаючи протидіючі фактори.

Це стосується розвинених країн. Але самі ми, на жаль, не в центрі, а на периферії світ-системи. Тому справедливо виникає питання стосовно можливості неоіндустріальної трансформації у країнах так званого периферійного капіталізму. Периферійний капіталізм носить переважно формальний характер тому, що він, зазвичай, не спирається на реальний індустріальний базис як великого машинного виробництва. Навпаки, в нових індустріальних країнах Східної Азії і, насамперед, у Південній Кореї, як ми бачили процес неоіндустріальної трансформації, вже йде повним ходом. Південна Корея сьогодні є світовим рекордсменом за кількістю промислових роботів на 1000 осіб населення і в цьому відношенні випереджає навіть Японію, яка виробляє основну масу цих роботів. На сьогоднішній день найвищий у світі рівень роботизації промисловості (531 робот на 10 тис. зайнятих) досягнуто в Південній Кореї. Сінгапур посідає інше місце – 398, на третьому Японія – 305. Найбільш «роботизована» європейська країна Німеччина має рівень 301 роботів. У той же час у США встановлено всього 176 роботів на 10 тис. зайнятих у промисловості. Для порівняння: це менше ніж на Тайвані, де 190 роботів [7].

Що стосується України, то, в принципі, неоіндустріальна трансформація тут теоретично можлива, але лише як свідомо керований процес, більше того – як процес економічної реалізації дуже сильної політичної волі. Справа в тому, що

для цього потрібна висока норма накопичення, не така, як в Україні 13,5 %, а, наприклад, така, як в Китаї – 43,5 % [3]. В розвинених країнах неоіндустріальна модель інформаційного суспільства сьогодні починає формуватися сама об'єктивно природно-історичним шляхом. Навпаки, в Україні вона не збудується сама стихійно, її треба свідомо будувати. Для цього нестачу об'єктивних умов можна компенсувати лише силою суб'єктивного фактору [10; 11]. Але головна проблема України як раз і полягає в тому, що досі тут такого сильного суб'єктивного фактору не було. Багато в чому саме тому протягом понад 30 років Україна рухалася шляхом деіндустріалізації і сьогодні війна лише доводить цей деструктивний процес до повного завершення.

З іншого боку, Президент нашої держави слушно зауважив, що у процесі повоєнного відновлення треба не просто відновлювати ту відсталу економіку, що була до війни, а створювати нову економічну систему. Однак чіткого бачення такого образу майбутнього, на жаль, немає. Тому виникає проблема вибору орієнтиру, тобто вибору економічної моделі в якості орієнтиру для повоєнного відновлення. І в цьому сенсі неоіндустріальна модель інформаційного суспільства актуальна для України вже сьогодні. Це один із орієнтирів на майбутнє. Така стратегічна ціль здатна, на нашу думку, надати цілеспрямованого, свідомо керованого характеру процесу відновлення, виходячи з того, що, як відомо, більш розвинені країни показують менш розвиненим їх власне майбутнє.

### *Література:*

1. Зверяков М.І., Жданова Л.Л., Шараг О.С. *Нова індустріалізація як модель економічного розвитку України: Монографія. Одеса: Астропринт, 2017. 244 с.*
2. Зверяков М.І., Жданова Л.Л., Шараг О.С. *Основний капітал у парадигмі нової індустріалізації: відтворювальний аспект: монографія. Одеса: Астропринт, 2019. 204с.*
3. Зверяков М. І. *Формування моделі економічного розвитку в нових історичних реаліях. Економіка України. 2022. № 8. С. 3–19. <https://doi.org/10.15407/econo-tyukr.2022.08.003>.*
4. Жданова Л. Л. *Відтворення і нагромадження капіталу: теорія, методологія, економічна політика: монографія. Одеса: Астропринт, 2014. 296 с.*
5. Agarwal N. and Brem A. (2022) *Strategic business transformation through technology convergence, International Journal of Technology Management, 67 (2–4), 196–214.*
6. Chui M., Manyika J. and Miremadi M. (2021) *Four fundamentals of workplace automation, McKinsey Quarterly, November 2021. URL: <http://www.mckinsey.com/business-functions/business-technology/our-insights/four-fundamentals-of-workplace-automation>*
7. *Executive Summary World Robotics 2022 Industrial Robots URL: <http://www.ifr.org/news/ifr-press-release/world-robotics-report-2023-832>.*
8. Зверяков М. І. *Глобалізація і деіндустріалізація: зміст, суперечності та способи їх розв'язання. Економіка України. 2017. № 11. С. 3–16; № 12. С. 3–12.*
9. Keynes, J. M. (1936) 2018. *The General Theory of Employment, Interest and Money. London: Palgrave MacMillan, Cham.*
10. Гесць В. М., Гриценко А. А. *Соціально-класова динаміка: актуальний дискурс. Економіка України. 2018. № 8. С. 88–93.*
11. Гриценко А. А. *Сучасна криза в контексті логіки соціально-економічного розвитку. Економіка України. 2015. № 6. С. 18–38.*

## СЕКЦІЯ 1 СУЧАСНА ЕКОНОМІЧНА ТЕОРІЯ: ПРІОРИТЕТНІ НАПРЯМКИ ДОСЛІДЖЕНЬ

**Лебедєва В. К.**

*д.е.н., професор*

*професор кафедри міжнародної економіки  
і соціально-гуманітарних дисциплін*

*Українського державного університету науки і технологій,  
м. Дніпро, Україна.*

**Ковальчук К.Ф.**

*д.е.н., професор*

*професор кафедри управління фінансами,  
облікової аналітики та моніторингу бізнесу*

*Українського державного університету науки і технологій,  
м. Дніпро, Україна.*

**Ковальчук Д.К.**

*к.е.н., доцент*

*доцент кафедри інтелектуальної власності  
та управління проектами*

*Українського державного університету науки і технологій,  
м. Дніпро, Україна.*

### ФЛЕКСИБІЛІЗАЦІЯ РИНКУ ПРАЦІ В КОНТЕКСТІ ЕКОНОМІКИ СОЛІДАРНОСТІ

Концепт «економіка солідарності» було запропоновано у 1980-му році чилійським філософом, соціологом та економістом Луїсом Разето Мігліаро. Економіка солідарності розглядалась ним як «велика надія для Південної Америки» [1]. Первинний імпульс становленню та розвитку економіки солідарності дала економічна криза 1970-1980 років, яка мала суттєві негативні наслідки і для економіки Чилі, зокрема: бідність та маргіналізація великої частки населення; безробіття та ненадійність працевлаштування; розширення тіньової економіки; загострення соціальної несправедливості; зростання злочинності та корупції; порушення екологічної рівноваги тощо. Мігліаро вважав економіку солідарності своєчасною і реалістичною відповіддю на ці проблеми. З 1980-х років ідея економіки солідарності активно поширювалась і стала центральною категорією цілого глобального соціального руху. Цей рух має на меті реорганізацію економічної діяльності на основі принципів співробітництва на протилежність пануючому індивідуалізму і абсолютизації прибутку як мети виробництва. Він охоплює десятки країн та сотні тисяч підприємств. Аналізуючи сучасний стан глобальної економіки та світової спільноти, Мігліаро робить такий висновок: «Сьогодні, коли капіталістична система здається єдиним вдалим способом економічної організації, причому, незважаючи на величезні соціальні та екологічні втрати, а проекти побудови соціалізму на засадах державної

власності та економічного планування настигла невдача, коли ми проходимо через справжню кризу цивілізації, економіка солідарності представляється єдиним способом якісно нового мислення і перетворення суспільства у більш гуманне і цілісне» [1]. В плані теорії, на думку Мігліаро, економіка солідарності пропонує новий концептуальний підхід, поважаючий співробітництво та самоуправління.

Ідеї та практика економіки солідарності набули широкого поширення у країнах Центральної, Східної та Західної Європи. Аналізуючи відповідний досвід Нідерландів, професор Тине Де Моор (Tine De Moor) фактично виказує думку, аналогічну висновкам Мігліаро: «Як і приватизація, державна система недосконала. Общини також не являються кінцевим рішенням недоліків ринку та держави... Нам необхідно відкрити нашу свідомість для інших форм управління, які можуть бути більш підходящими, ніж ті, що може запропонувати ринок або держава» [2].

Концепція економіки солідарності та практика її впровадження були підтримані Міжнародною організацією праці на 110-ій сесії Міжнародної конференції праці: «Гідна праця та соціальна й солідарна економіка», що відбулася у 2022 році. На цій конференції була представлена спроба дати визначення солідарної економіки та її окремих інституціональних одиниць: «Соціальна та солідарна економіка (ССЕ) охоплює інституціональні одиниці соціальної або суспільної спрямованості, які займаються економічною діяльністю на основі добровільного співробітництва, демократичного та представницького управління, автономії та незалежності, правила яких заперечують або обмежують розподіл прибутку. Суб'єкти ССЕ можуть включати: кооперативи, асоціації, взаємні товариства, фонди, соціальні підприємства, групи взаємодопомоги та інші суб'єкти у відповідності з принципами ССЕ в формальній та неформальній економіці» [3].

Ідея економіки солідарності, що виникла під час кризи 1970-198-х років набуває усе більшої актуальності на початку 20-х років XXI століття. Згідно звіту Міжнародної організації праці на кінець 2023 року кількість безробітних у світі зростає на 3 млн людей порівняно з 2022 роком і становитиме 208 млн людей. Глобальне зростання рівня зайнятості у світі сповільнилося у 2023 році до 1% порівняно з 2,3% у 2022 році. На думку експертів ООН, серед причин цього стану вагомими є економічні наслідки війни в Україні та більш жорстка монетарна політика у більшості країн світу. Очікується також, що уповільниться скорочення «тіньової» неофіційної зайнятості у світі. Скорочення робочих місць пов'язується, зокрема, із зростанням інфляції пропозиції внаслідок перебоїв з експортом енергії та продуктів харчування.

Найгірша ситуація із працевлаштування у Південній Африці – офіційний рівень безробіття в країні становить 32,6%. Україна входить до десятки країн світу з найвищими показниками безробіття. Рівень безробіття в країні складає 21,1% і є найвищим з 2010 р. Ще 6 країн Африки та 2 країни Близького Сходу випереджають Україну за рівнем безробіття [4]. На кінець 2022 р. кількість безробітних в Україні становила 2,6 млн осіб. Кількість вакансій зменшилась в

20 разів порівняно з довоєнним часом. Більш третини українців втратили роботу після початку війни. На одну вакансію претендує 8 безробітних [5].

Разом з тим, спостерігається тенденція зростання кількості вакансій у кол-центрах та сфері комунікацій. Це можна пояснити суттєвим «перетіканням» процесів маркетингу та логістики у мережу Інтернет. Лідерами з кількості актуальних вакансій є напрямки, пов'язані з продажами. У розвитку цих тенденцій є певні точки дотику з економікою солідарності, які можуть сприяти підвищенню рівня флексибілізації ринку праці, тобто надання йому більшої гнучкості. Справа в тому, що для деяких соціально вразливих категорій населення дистанційна зайнятість могла б стати вирішенням проблеми безробіття., наприклад, матері з маленькими дітьми, молодь тощо. Але традиційно на приватних та державних підприємствах або в установах існують певні нормативні регламенти щодо початку та закінчення, а також тривалості робочого дня. Це створює вагомі незручності для даної категорії працівників, що змушує їх або працювати в режимі неповного робочого часу з відповідною втратою частини заробітної плати, або зовсім відмовлятися від вакансії. Ця проблема могла б бути вирішена своєрідним переходом від почасової форми заробітної плати до відрядної, коли оператор кол-центру виконує телефонні дзвінки або інші звернення (чи відповідає на дзвінки в режимі «Вам передзвонять») у зручний для нього час без регламентування початку, закінчення та тривалості робочого дня. Певні регламенти часу для зручності абонентів, звісно, мають бути виконаними, але нормуватися має кількість вхідних та вихідних дзвінків без регламентування щодо часу їх виконання. В межах флексибілізації ринку праці така форма зайнятості отримала назву «гнучкого робочого дня». Якщо на приватних та державним підприємствах ця форма може бути не передбачена законодавством або внутрішнім розпорядком підприємства чи установи, то для підприємств або установ, створених за принципами економіки солідарності, така форма зайнятості можлива. Впровадження її буде сприяти зниженню рівня безробіття, включенню у процес суспільного виробництва соціально вразливих груп населення та подальшої флексибілізації ринку праці.

### *Література:*

1. Мігліаро Л.Р. Що таке економіка солідарності?. URL: <http://surl.li/qdscv>
2. The Time is Now! Commons From Past to Present: An Interview with Tine De Moor // Green European Journal. 28 november 2016. URL: <https://www.greeneuropeanjournal.eu/the-time-is-now-commons-from-past-to-present-an-interview-with-tine-de-moor/>.
3. Гідна праця і соціальна та солідарна економіка. Міжнародна конференція праці, 110-а сесія, 2022р. – Женева: Міжнародне бюро праці, 2022р.
4. Україна входить до десятки країн світу з найвищими показниками безробіття // Слово і діло. Аналітичний портал. 12 квітня 2023 р. URL: <http://surl.li/qdsdc>.
5. Робота та вакансії у кол-центрі та сфері комунікацій. URL: <https://www.olx.ua>.



**Патлатой О. Є.**

к.е.н., доцент

докторант кафедри загальної економічної  
теорії та економічної політики Одеського національного  
економічного університету, м. Одеса, Україна

## **ГЛОБАЛЬНІ ЛАНЦЮГИ ДОДАНОЇ ВАРТОСТІ ТА МІЖНАРОДНА НЕРІВНІСТЬ В УМОВАХ НОВОГО ЕТАПУ ГЛОБАЛІЗАЦІЇ**

Починаючи з 2009 р., світогосподарська система знаходиться у стані пошуку нової моделі глобалізації, і цей процес проявляється зокрема через стагнацію частки міжнародної торгівлі у світовому ВВП та різко негативну динаміку прямих іноземних інвестицій. Збільшення вартості робочої сили у Китаї та низці інших країн знижує привабливість цих географічних напрямів для офшорінгу виробництв, натомість внутрішні економічні проблеми та диспропорції у розвинених країнах призводять до зростання популярності ідей економічного націоналізму та протекціонізму. Пандемія COVID-19, повномасштабна збройна агресія РФ проти України, а також інші наявні та потенційні військові конфронтації – все це викрило вразливість світових ланцюгів постачань і вказало на необхідність локалізації завершених ланцюжків стратегічно важливих виробництв у межах національних кордонів.

Утім, у 2022 р. торгівля у ГЛДВ (глобальних ланцюгах доданої вартості) досягла історично рекордних обсягів, склавши понад 28% світового валового експорту для зворотної участі (тобто частки імпорту в експорті) і 20% для форвардної участі (себто експорту доданої вартості закордон, яка в подальшому втілюється в вартості експорту інших країн) [1, с. 5]. Ці дані дозволяють припускати, що панівною тенденцією нового етапу глобалізації стане не лише рещорінг та реіндустріалізація у високорозвинених країнах на технологічній базі Індустрії 4.0 (автоматизація, роботизація, адитивне виробництво тощо), але й регіоналізація ланцюгів доданої вартості, у тому числі в рамках регіональних торговельних угод (*nearshoring*) та поглиблення економічних зв'язків між країнами, що поділяють спільні цінності (*friendshoring*).

Під міжнародною нерівністю, на відміну від глобальної, зазвичай розуміють відмінність у рівні добробуту між громадянами різних держав, звідки впливає конвергенція чи дивергенція між багатими та бідними країнами. На противагу універсалістським теоріям на кшталт концепції У.У. Ростоу, які передбачали стадійне підвищення економічного добробуту в будь-якій країні за умови всеосяжного домінування ринкових відносин, у рамках лівої економічної думки виникли критичні концепції щодо умов і можливостей конвергенції. Світ-системний підхід, у рамках якого виникло поняття товарного ланцюга, запропонував інтерпретацію міжнародних торговельних відносин як процесу постійного відтворення нерівномірних стосунків між ядром та периферією, що сягає історичними коренями ще у XVI ст., певним чином як «гру з нульовою сумою» (Е. Валлерстайн, Т. Гопкінс). Представники теорії залежного розвитку

(особливо її лівого крила: А.Г. Франк, Т. дус Сантус, С. Амін) також наголошували на відтворенні нерівності та експлуатації у міжнародних економічних відносинах. Натомість послідовники оновленої концепції глобальних ланцюгів вартості, яка зародилася на початку 1990-х років (Г. Джереффі, Р. Коженевич та ін. [2]), визнають можливість конвергенції і вирівнювання між країнами світу через поглиблення світогосподарського поділу праці, але лише за певних умов, пов'язаних зокрема з деякими заходами економічної політики.

Постійне відтворення міжнародної нерівності у період класичної торгівлі може пояснюватися більш низькою органічною будовою капіталу, більш низькою вартістю робочої сили та вищою нормою експлуатації у країнах периферії. У період розвитку ГЛДВ з певними модифікаціями до зазначеного додається прагнення транснаціональних корпорацій до максимізації прибутку через якнайглибшу фрагментацію виробництва та фокусування на високорентабельних видах діяльності в країнах «ядра», а також офшорінг низькорентабельних сфер діяльності на периферію. У цих умовах трансфертне ціноутворення може розглядатись як форма нееквівалентного обміну та засіб безпосередньої експлуатації периферії, що здійснюється в обхід механізму цін виробництва. Крім того, згубним явищем для низки наздоганяючих країн є залежність від експорту сировини. Відповідно до гіпотези Пребіша-Зінгера, погіршення умов торгівлі для таких країн відбувається через довгострокову тенденцію до здешевлення сировинних та підвищення цін на кінцеві товари.

Для того, щоб визначити, чи призводить поглиблення світогосподарського поділу праці до зростання міжнародної нерівності, варто виокремити різні рівні аналізу ГЛДВ. По-перше, ці ланцюги будуються навколо економічних відносини, змістом яких є максимізація норми та маси прибутку в рамках індивідуальних промислових капіталів (або в термінах класичної політичної економії: через експлуатацію вітчизняних чи закордонних найманих працівників). По друге, у рамках ГЛДВ вибудовуються відносини ієрархії та контролю над окремими капіталами. Такі структури, відповідно до однієї з класифікацій, поділяються на ринкові, модульні, стосункові (*relational*), невільницькі (*captive*) та ієрархічні (К. Fernandez-Stark, G. Gereffi) [2, с. 59-61]. У двох останніх випадках чітко простежується експлуатація найманих працівників, простих товаровиробників і інших капіталістів за межами індивідуального капіталу (і нерідко поза кордонами країни, в якій базується «провідна» корпорація) через механізм монопольного прибутку, який забезпечується домінуючою ринковою позицією, монополією на об'єкти інтелектуальної власності, лобіюванням інтересів корпорацій урядами різних країн. Третій рівень аналізу, *GVC governance* (управління ГЛДВ) відображає передусім інституціональний аспект, тобто вплив на динаміку ГЛДВ та нагромадження капіталу з боку урядів держав, а також міжнародних організацій, профспілок, громадянського суспільства тощо (Ponte, Gereffi, Raj-Reichert, 2019) [2, с. 2]. Власне на третьому рівні виникає можливість зміни економічного та світогосподарського становища країни, зокрема і через вплив на другий (шляхом ефективного антимонопольного законодавства) та опосередковано на перший

рівень (завдяки створенню для суб'єктів господарювання економічних стимулів до подовження ланцюгів доданої вартості всередині національних кордонів).

Історичні дані засвідчують, що міжнародна нерівність була доволі помірною аж до початку першої промислової революції початку ХІХ ст., після чого поступово поглиблювалася. Імовірно, починаючи з середини ХХ ст., науково-технічна революція надала цьому процесу вибухового характеру, а на початку 1990-х розрив між багатими і бідними країнами досяг безпрецедентних масштабів. Однак вже згодом поляризація почала заміщуватися тенденцією до відносної конвергенції. Починаючи з 2000 р., темпи економічного зростання в розвиткових і наздоганяючих країнах щорічно перевищують аналогічний показник високорозвинених економік. Зокрема в 2022 р. останні продемонстрували середнє зростання ВВП у 2,6%, що на 1,5 відсоткових пункти нижче порівняно з результатом менш розвинених країн [3]. При цьому більшість з цих держав суттєво збільшила свою участь у глобальних економічних процесах. Так, у період 2007-2010 рр. 2/3 країн з вищою за середню участю у ГЛДВ належали до висхідних (*emerging*) і (пост)трансформаційних економік. У 2018-2022 ця частка знизилася до половини. Серед найбільш активних учасників ГЛДВ – колишні трансформаційні економіки Центральної і Східної Європи, які нині є частиною Європейського Союзу. Звертає на себе увагу підвищення залученості в глобальні економічні процеси економік Східної Азії, зокрема В'єтнаму. Парадоксальним чином торгівля у ГЛДВ займає стабільно низьку частку в експорті Китаю, при тому, що виробництва, які базуються в цій країні, є ключовою ланкою для багатьох глобальних товарних ланцюгів [1, с. 7].

Отже, на міжнародному рівні, подібно до рівня національної економіки, за інших незмінних умов щоразу відтворюються відносини нерівності та експлуатації. При цьому емпіричні дані засвідчують, що підвищення залученості відносно менш розвинених економік до ГЛДВ не є безумовною перешкодою для їх відносної конвергенції з високорозвиненими економіками, якщо уряди наздоганяючих держав реалізують промислову, зокрема структурну, політику, що сприяє підвищенню якості участі національної економіки та її окремих секторів у ГЛДВ (*GVC upgrading*): через поступове освоєння суміжних секторів, які генерують більш високу додану вартість, та у певних випадках шляхом обмеження штучних бар'єрів для отримання монопольного прибутку закордонними та національними корпораціями. При цьому реальний перехід до високорозвиненої економіки, як правило, передбачає інтерналізацію високотехнологічних виробництв у власних кордонах на основі національного капіталу, що на сучасному етапі глобалізації є надскладним завданням.

### *Література:*

1. *Global Value Chain Development Report 2023. Resilient and Sustainable GVCs in Turbulent Times.* – URL: [https://www.wto.org/english/res\\_e/booksp\\_e/gvc\\_dev\\_rep23\\_e.pdf](https://www.wto.org/english/res_e/booksp_e/gvc_dev_rep23_e.pdf) (дата звернення 30.11.2023)
2. *Ponte S., Gereffi G., Raj-Reichert G. (ed.). Handbook on global value chains.* Cheltenham, UK, Northampton, MA, USA: Edward Elgar Publishing, 2019. 612 p.

**Шараг О. С.**  
к.е.н., доцент  
доцент кафедри загальної економічної  
теорії та економічної політики Одеського національного  
економічного університету, м. Одеса, Україна

## **СУЧАСНІ ТЕНДЕНЦІЇ ТА ФАКТОРИ ВПЛИВУ НА ФУНКЦІОНУВАННЯ ГЛОБАЛЬНИХ ЛАНЦЮЖКІВ СТВОРЕННЯ ВАРТОСТІ**

Глобальні ланцюжки створення вартості відіграють ключову роль у сучасній економіці, сприяючи економічному зростанню країн у довгостроковій перспективі. Глобальні ланцюжки створення вартості дозволяють країнам спеціалізуватися у виробництві конкретних товарів та послуг, підвищуючи ефективність та знижуючи витрати виробництва.

Теоретико-методологічною основою концепції глобальних ланцюжків створення вартості (ГЛСВ) традиційно вважаються розроблені на рубежі XVIII-XIX ст. теорії абсолютних (А. Сміт) та порівняльних (Д. Рікардо) переваг.

Зрозуміти глобальні ланцюжки створення вартості в більш широкому соціально-економічному та політичному контексті та динаміку нерівності у світовій економіці дозволяє підхід, заснований на світ-системній теорії, яку розробив І. Валлерстайн. Згідно із цією теорією, світова економіка організована у вигляді ієрархічної системи, включаючи центри, напівпериферію та периферію. Цей розподіл відбувається на основі економічного розвитку та контролю над ресурсами. Центри мають економічну перевагу, тоді як периферія піддається економічній експлуатації.

Дослідження показало, що останніми роками в результаті дії цілого ряду факторів зумовлених динамікою глобального та національного розвитку активізуються процеси трансформації структури і динаміки глобальних ланцюжків доданої вартості.

Одним із найважливіших факторів трансформації глобальних ланцюжків доданої вартості стає зміна клімату. Сформувалася позиція, що екстремальний клімат, включаючи посуху, повені, аномальну спеку чинить не менш руйнівний вплив на глобальні ланцюжки поставок, ніж існуючі геополітичні ризики [1]. Це закономірно призвело і до переосмислення ролі кліматичних подій, а також їхнього впливу на економіку галузей та країн у цілому. Цей фактор безпосередньо пов'язаний і з екологічними умовами, антропогенним впливом та техногенними катастрофами. Основними наслідками кліматичного впливу є: нестійкість у функціонуванні ланцюжків поставок, перешкоди в транспортуванні та розподіленні сировини та продукції, нестабільність виробництва та експлуатації, проблеми з фінансуванням та зниження продуктивності, викиди вуглецю. Екстремальні умови роботи та життєдіяльності населення призводять

до відтоку робочої сили, викликаючи дефіцит кваліфікованої найманої праці та, як наслідок, зниження ефективності функціонування виробництва.

Особливу значущість зміна клімату має у сільськогосподарській галузі, у виробництві продуктів харчування та у забезпеченні продовольчої безпеки країн. У цьому плані зростає роль урядів країн, завданнями яких має бути: прогнозування кліматичних ризиків та розробка способів реагування на екстремальні погодні умови; встановлення жорстких екологічних нормативів, що стимулюють учасників ланцюжків оптимізувати свої енергетичні структури, підвищувати енергоефективність та знижувати ризики.

Новий етап у розвитку глобальних ланцюжків доданої вартості спричинила «торгова війна» між Китаєм і США (2018 р.) істотно підвищивши економічну невизначеність для торгових національних компаній. В результаті значно зросли втрати для існуючих глобальних ланцюжків доданої вартості, що призвело до різкого підвищення імпортних та експортних тарифів. Наслідком підвищення тарифів стало охоплення інструментами торгової війни всього китайського експорту.

Також, негативні торгові потрясіння призвели до переорієнтації експорту Китаю та США в інші великі регіональні економіки. Особливо постраждав експорт у галузях, що вимагають великих витрат на НДДКР, кваліфікованої робочої сили, високої частки доходу від капіталу. Галузі з порівняльними перевагами, високими темпами зростання експорту, високою вартістю експорту та еластичністю заміщення виявилися більш чутливими до торгового захисту.

Сформувалася нова хвиля впливу технологій на суспільство та культуру – технологічний націоналізм, що створює ризики для ТНК, схильних до впливу динаміки глобальних ринків і ланцюжків поставок. Політика технологічного націоналізму впливає на генерацію та реалізацію інновацій, а також здатність забезпечувати технологічну конкурентоспроможність національної економіки [2]. В цілому наслідки торгової війни по ланцюжкам доданої вартості поширюються і на інші країни та сектора економіки, що призводить до великих втрат для всієї світової економіки.

Протягом останніх років розробляються теоретичні аспекти переосмислення ефективності бізнесу у глобальних ланцюжках створення вартості в умовах наслідків COVID-19. Так, пандемія COVID-19 вплинула на різні ланцюжки поставок, включаючи їх фінансування, зміни термінів постачання, зміни попиту, закриття кордонів, перехід на дистанційне обслуговування, зниження ефективності і т.д. Це зумовило пошук нових інноваційних підходів в управлінні глобальними ланцюжками доданої вартості.

Вплив пандемії на глобальні ланцюжки доданої вартості, що функціонують у різних галузях промисловості був різним. Характер та масштаби наслідків визначалися, з одного боку, особливостями конкретної галузі, її організацією, комунікаціями, масштабами та географією конкретних ланцюжків поставок, з іншого – рішеннями та діями національних урядів. Пандемія COVID-19 посилила торговий протекціонізм. Результатом стала зміна виробничо-збутових ланцюжків у сфері конкретних національних економік. Відносно високу стійкість до негативних процесів, зумовлених пандемією, показали

ланцюжки поставок, що функціонують на принципах циркулярної економіки та блокчейну.

В останні роки щодо перспектив ланцюжків поставок виділяються два ключові процеси – подальша дезінтеграція та відновлення процесів інтеграції, але на основі «нового балансу сил та нових можливостей» [3].

Наступним фактором впливу на глобальні ланцюги доданої вартості стало повномасштабне російське вторгнення в Україну (лютий 2022 р.). Запроваджені західними країнами санкції посилили негативні процеси, що сформувалися під час пандемії COVID-19. Зокрема, санкції значно підвищили геополітичні ризики порушення глобальних ланцюжків поставок, викликаних запровадженням системи взаємних санкцій, з одного боку – росії, з іншого – країн Європи, Америки, Азії. Відбулося різке підвищення цін на енергоносії, зниження реальних доходів населення в різних країнах, скорочення торговельних зв'язків [4]. Сьогодні можна спостерігати значне зростання видатків державних бюджетів, зниження ділової активності, скорочення надходжень до бюджету, коливання курсу національних валют, зростання інфляції, зниження енергетичної безпеки низки країн.

Інвестори та учасники ланцюжків доданої вартості стали розуміти необхідність корекції функціонуючих економічних моделей [5]. В результаті трансформація глобальних ланцюжків доданої вартості набула довгострокового хвилеподібного характеру зі складно передбачуваною траєкторією, що дозволяє говорити про перманентну їх перебудову на всіх стадіях циклу.

Отже, в конкретно-історичних умовах вищезазначені тенденції та фактори формують новий етап розвитку глобальних ланцюжків доданої вартості, в рамках якого не глобальні ланцюжки формують національні економіки, а національні економіки впливають на формування глобальних ланцюжків. Вплив кожного з факторів має свої особливості, у тому числі значимість, ризики, загрози, тривалість тощо. Щоразу при появі нового фактора відбувається синергетичний ефект їхнього впливу. В якості основних перспективних напрямків скорочення наслідків руйнування глобальних ланцюжків доданої вартості, як правило, розглядається розвиток співробітництва, реалізація спільних інновацій, забезпечення гнучкості та спільне створення вартості. Така поведінка стала реакцією фірм на динамічні та глибокі зміни макроекономічної ситуації, обумовлені зміною попиту та пропозиції, а також пов'язані з ними новими ризиками та загрозами.

### *Література:*

1. Qin M., Su C., Umar M., Lobonț O., Manta A. *Are Climate and Geopolitics the Challenges to Sustainable Development? Novel Evidence from the Global Supply Chain. Economic Analysis and Policy.* 2023 Vol. 77. P. 748-763. URL: <https://doi.org/10.1016/j.eap.2023.01.002>
2. Zhang L, Zhao S., Kern P., Edwards T., Zhang Z. *The Pursuit of Indigenous Innovation Amid the Tech Cold War: The Case of a Chinese High-Tech Firm. International Business Review.* 2022. URL: <https://www.diva-portal.org/smash/get/diva2:1817033/FULLTEXT01.pdf>
3. Mostafiz M., Musteen M., Saiyed A., Ahsan M. *COVID-19 and the Global Value Chain: Immediate Dynamics and Long-Term Restructuring in the Garment Industry. Journal of Business Research.* 2022. Vol. 139. P. 1588-1603. URL: <https://doi.org/10.1016/j.jbusres.2021.10.078>

4. Cui L., Yue S, Nghiem X-H., Duan M. *Exploring the Risk and Economic Vulnerability of Global Energy Supply Chain Interruption in the Context of Russo-Ukrainian War. Resources Policy.* 2023 Vol. 81. URL: <https://doi.org/10.1016/j.resourpol.2023.103373>

5. Passarelli M., Bongiorno G., Beraldi P., Musmanno R., Filice L. 2023. *Supply Chain Management in Case of Producer Disruption between External (instable) Forces and Effective Models. Procedia Computer Science.* Vol. 217. P. 1305-1315. <https://doi.org/10.1016/j.procs.2022.12.328>

**Сухова Т. Л.**

*старший викладач кафедри загальної*

*економічної теорії та економічної політики*

*Одеського національного економічного університету, м. Одеса, Україна*

## **ЕКОНОМІЧНИЙ ЗВ'ЯЗОК ВИРОБНИЦТВА ТА СПОЖИВАННЯ В УМОВАХ ЦИФРОВІЗАЦІЇ**

Цифрова економіка — це форма організації економічної діяльності людей, яка базується на цифрових та електронних технологіях і безпосередньо реалізується через електронну комерцію, хмарні технології, промисловий Інтернет речей та мережевий бізнес.

Вперше цей термін було використано Д. Тапскоттом [1, с. 211-223], а також Дж. Негропonte, який звернув увагу на роль інформації та цифрових технологій в економіці та житті суспільства та на їх можливе зростаюче значення у майбутньому [2, с.146]. У сучасній літературі основна увага приділяється, насамперед, технічним та технологічним питанням розвитку цифровізації економіки [3,4], тоді як економічні проблеми розглядаються небагатьма авторами [5,6]; при цьому увага приділяється виключно прикладним аспектам цього процесу [7]; досліджуються проблеми розробки та аналізу бізнес-моделей в умовах сучасної економіки [8]. Разом з тим, у дослідженнях недостатньо представлений аналіз впливу процесів цифровізації економіки на розвиток об'єктивних економічних відносин, у т.ч., економічного зв'язку виробництва та споживання.

Цифрова економіка відкриває нові можливості, здатні змінити життя людства на краще. Завдяки розвитку електронних технологій споживач може швидко отримувати більшу кількість якісних послуг та товарів. Для кожного окремого бізнесу перехід на електронну комерцію може виступати поштовхом до потенційного зростання та розширення за рахунок збільшення клієнтури та певного полегшення здійснення продажів та надання послуг за допомогою інформаційних технологій та використання мережевих сервісів та хмарних платформ. За даними соціологічних досліджень, понад 53 % населення Землі, або 4,1 млрд. осіб, мали доступ до Інтернету. Це майже половина населення планети. Таким чином, форми зв'язку виробництва та споживання в сучасних умовах з необхідністю передбачають використання саме мережевих та хмарних технологій [9].

Цифровизация економіки нині здійснюється у різних формах, які спираються використання комп'ютерних ресурсів і мережових можливостей та його впровадженні у різні сфери виробничої соціальної та побутової діяльності. Вона передбачає як розвиток виробництва комп'ютерів, комп'ютерних технологій і програмних продуктів, а й формування спеціальних платформ з урахуванням комп'ютерних мереж, дозволяють переробляти і перерозподіляти інформацію між зацікавленими особами. Це призводить також до використання мереж та комп'ютерних технологій у реальному бізнесі, логістиці, електронній комерції тощо.

М. Срничек зазначає, що «на самому загальному рівні платформи — це цифрові інфраструктури, які дозволяють двом і більше групам взаємодіяти, тому вони позиціонуються як посередники, які поєднують між собою різних користувачів — покупців, рекламодавців, постачальників послуг та товарів, виробників...» [ 10, с. 75]. Разом з тим, розвиток форм зв'язку виробництва та споживання є процесом, який виявляє необхідність саме технічних засобів, що забезпечують індивідуалізацію виробництва та наближають його можливості до суспільних потреб.

Ще на початку ХХ століття на тлі Великої депресії виробники шукали способи оптимізації своєї поведінки з метою зниження витрат, у т. ч. трансакційних, а також збільшення обсягів продажу. На внутрифирменном рівні формуються джерела підвищеного прибутку, пов'язані ні зі споживчим попитом, і з скороченням витрат. Їхні власники отримують можливість знизити ціни для споживачів без суттєвої втрати конкурентних переваг. З урахуванням неминучого спаду платоспроможного попиту така стратегія викликає його концентрацію більш привабливих цінових пропозиціях.

Історія повторюється. Колись, майже 100 років тому, «Велика депресія» 1929—39 років, призвела до створення форм економічного зв'язку виробництва і споживання, що не втратили досі актуальності, насамперед кастомізації. Через багато десятиліть, у сучасних умовах, кастомізація згладжує, але не дозволяє докорінну суперечність між виробництвом та споживанням, пов'язане з розбіжністю їх цілей та завдань.

Це призводить до тих самих кризових наслідків, що й раніше. А «криза доткомів» підбила підсумок під «ною економікою», відкривши еру мережевої економіки, заснованої на загальнодоступних хмарних інтернеттехнологіях та інтернеті речей. [11].

Таким чином, зв'язок виробництва та споживання в нових умовах виявився у формі кастомізації. Технологічно кастомізація стала можливою у зв'язку з комп'ютеризацією промислових виробництв, появою 3D принтерів, верстатів з ЧПК та комп'ютерного проектування, Інтернету речей, які ознаменували перехід до епохи персоналізованих товарів. Колись, понад сто років тому, цю роль відіграло конвеєрне виробництво, яке знизило витрати та підвищило доступність споживчих товарів.

Поняття "кастом" зародилося в Америці в далеких 30-х роках ХХ століття, і спочатку застосовувалося до автомобілів. Основна особливість кастомів у тому, що вони не виробляються серійно. Основна ідея кастомізації в тому, щоб



максимально наблизити товар до потреб покупця, який стає замовником [7, с.56]. Тобто кастомізація мала відношення, скоріше, до сфери послуг, ніж до виробництва.

Для кастомеризованого підприємства набагато важливіше здатність приймати і виконувати персоналізовані замовлення, ніж розвиток власного виробництва, просування чи створення мереж руху товарів. По суті, кастомеризація перевертає відносини між виробниками та покупцями продукції. Покупці приймають він генерацію товарної пропозиції, тоді як виробники просто «здають у оренду» свої виробничі і ресурсні можливості виконання отриманих замовлень [12 з. 32-37].

Поява та розвиток нових форм зв'язку виробництва та споживання відбувається завдяки тому, що для цього склалися об'єктивні умови у вигляді того, що відбувається у процесі «диджиталізації» зміни парадигми промислового виробництва. І кастомеризація не є винятком.

Кастомеризація здатна відкрити друге дихання у товаровиробників, знявши обмеження, пов'язані з дорожнечою кредитних ресурсів, монополізмом торгових посередників, недостатністю власні кошти тощо. буд. Саме тому кастомеризація може стати спусковим гачком для наступної хвилі економічної активності у період відновлення вітчизняної економіки.

### ***Література:***

1. Tapscott. D. *Qe Digital Economy: Promise and Peril in the Age of Networked Intelligence*. McGraw- Hill. 1995. 368p.
2. Negroponte N. *Being Digital*. New York: New York Vintage Books. 1995. 255 p.
3. Скиннер К. Людина цифрова. Четверта революція в історії людства, яка торкнеться кожного. Перекл. з англ. К.: Прес. 2019. 304 с.
4. Шваб К. Четверта промислова революція. Перекл. з англ. К.: Дено. 2018. 288 с.
5. Goldfarb A., Greenstein S. M., Tucker C. *Economic analysis of the digital economy*. Chicago: `e University of Chicago Press. 2015. 497 p.
6. Mair J., Reischauer G. *Capturing the dynamics of the sharing economy: Institutional research on the plural forms and practices of sharing economy organizations*. *Technological Forecasting & Social Change*, December, 2017. vol. 125, pp. 11–20.
7. Munger M. C. *Tomorrow 3.0: transaction costs and the sharing economy*. Cambridge: Cambridge University Press. 2018.173 p.
8. Ke Hua, Chai Shiwei, Cheng Rong. *Selling or sharing: Business model selection problem for an automobile manufacturer with uncertain information*. *Journal of Intelligent & Fuzzy Systems*. 2019.vol. 36, iss. 1, pp. 609–624.
9. ООН: 4,1 мільярда людей у світі підключені до інтернету. URL: <https://www.radiosvoboda.org/a/news-oon-internet/30254946.html>
10. Srnichek N. *Platform capitalism*. Moscow, Izd. Dom Vysshei shkoly ekonomiki Publ. 2019. 128 p.
11. Chui M., Manyika J. and Miremadi M. *Four fundamentals of workplace automation*, *McKinsey Quaterly*, November 2015. URL: <http://www.mckinsey.com/business-functions/business-technology/our-insights/four-fundamentals-of-workplace-automation>.
12. Ramaswamy, V. *Leading the Transformation to Co creation of Value*. *Strategy and Leadership*. 2019 no. 37 (2), pp. 32–37.

## СЕКЦІЯ 2

# ТЕОРЕТИЧНІ АСПЕКТИ ФОРМУВАННЯ МОДЕЛІ ПОВОЄННОГО РОЗВИТКУ УКРАЇНИ

*Макуха С. М.*

*к.е.н., доцент*

*доцент кафедри загальної економічної теорії та економічної політики*

*Одеського національного економічного університету, м. Одеса, Україна*

## ДЕРЖАВНО-ГРОМАДСЬКА КОМУНІКАЦІЯ ЯК ОБ'ЄКТ НАУКОВОГО ДОСЛІДЖЕННЯ ТА СФЕРА ВПЛИВУ

Державно-громадська комунікація відіграє важливу роль в діяльності органів публічного управління та адміністрування. Вона є засобом взаємодії інститутів громадянського суспільства та органів державної влади і забезпечення прозорості в їх діяльності, інструментом доведення рішень влади та отримання зворотної інформації. За допомогою комунікаційних механізмів органи публічного управління та адміністрування мають змогу оперативно впливати на суспільну свідомість і поведінку громадськості та отримувати інформацію щодо результативності своїх дій і рішень. В сучасних умовах інформаційного суспільства державно-громадська комунікація перетворюється на стратегічний ресурс державно-суспільного розвитку та набуває роль демократичного ресурсу системного впливу на ефективну взаємодію органів державної влади й громадськості [1, с. 9].

Потреба в обміні інформацією виникла ще у стародавні часи з появою людини і в подальшому глибоко проникла у її поведінку та звичаї, набувши системоутворюючого характеру. У науковій літературі поняття «комунікація» почало активно вживатися на початку ХХ ст. [2, с. 16]. В подальшому, по мірі розвитку засобів передачі інформації, зацікавленість у вивченні цього феномена поступово збільшувалася. Тому, в сучасних умовах функціональна роль державно-громадської комунікації набуває актуальності та стає об'єктом наукового аналізу.

У дослідженнях комунікації еволюційно визначилися два шляхи, які не суперечать, а доповнюють один одного. По-перше, це дослідження комунікації як з позиції відносно самостійної дисципліни. Така дисципліна має свій предмет, категоріальний апарат, свої закони та власну історію. По-друге, дослідження комунікації здійснюється як комплексної сфери сучасного наукового знання. Таке знання органічно поєднує в собі результати досліджень цілої низки наук, а також різні рівні освоєння комунікативної реальності – загальнотеоретичний, технологічний та емпіричний [1, с. 13].

Не дивлячись на широкі дослідження у науковій сфері немає єдиного, однаково визнаного усіма науковими колами трактування терміну «комунікація». Як свідчать підрахунки американських дослідників Ф. Денса та К. Ларсона, на сьогодні існує близько 126 дефініцій терміну «комунікація» [1, с. 15].

Першим теоретичним кроком в обґрунтуванні поняття «комунікація» більшість науковців справедливо вважають ідею про «поділ праці», яка була сформульована як наукова гіпотеза відомим англійським економістом А. Смітом. Згідно цієї теорії, необхідною передумовою будь-якого поділу праці є комунікація, яка дає змогу організувати колективну працю й тим самим структурувати економічну активність. Як наслідок, лібералізація потоків капіталів, товарів і праці вимагає створення й підтримки засобів комунікації, до яких почали зараховувати, крім традиційних шляхів сполучення, і нові, зокрема газети й телеграф [1, с. 16].

Початок дослідженням моделей комунікації поклав відомий американський політолог Г. Лассуел. Він у 1939 – 1940 рр. розробив та у 1948 р. опублікував лінійну модель комунікації. На думку автора така модель поєднувала наступні взаємопов'язані елементи: джерело (хто?); повідомлення (що?); засіб зв'язку (за яким каналом?); адресат (кому?); ефективність (з яким результатом?). Кілька суттєвих доповнень до цієї моделі зробив Д. Бреддок, який додав до неї два важливих запитання: «за яких обставин?» і «з якою метою?» [3, с. 10].

В подальшому трактування сутності та ролі комунікації у розвитку постійно змінюється в залежності від трансформації самого суспільства. З одного боку, суспільство задає параметри функціонування комунікаційної складової, а з іншого, розвиток засобів створення, аналізу та передачі інформації розширює можливості впливу на громадськість. Економічні, політичні та соціальні зміни у суспільстві завжди супроводжувалися змінами в галузі комунікації. Розвиток матеріального виробництва ускладнював структуру державних інститутів і визначав необхідність забезпечення ефективного функціонування комунікації. За допомогою засобів комунікації в сучасному світі можливо впливати на формування свідомості, певних уявлень та переваг, так само як гончар з глини формує бажану форму.

Комунікація у публічному управлінні та адмініструванні в цілому являє собою процес суспільної взаємодії за допомогою повідомлень, змістом яких є публічне управління, реалізація публічної влади та публічної політики [3, с. 3].

Структура процесу комунікації сьогодні, як правило, представлена у вигляді набору чотирьох базових елементів. До таких елементів відносять [4, с. 95]:

- суб'єкт відправки інформації (відправника). Це особа, установа, суб'єкт публічного управління та адміністрування яка генерує ідею, розробляє, збирає та передає інформацію;

- власно інформацію. У якості інформації розуміють закодоване за допомогою символів (букв, цифр, звуків) повідомлення;

- канали та засоби передачі інформаційного контенту. Традиційні канали: офіційні сайти державних установ, періодичні видання, радіо, телебачення,

електронна пошта, зустрічі з громадянами та прийом з особистих питань. Останніми роками внаслідок значного технічного прогресу у засобах комунікації, активно розвивається комунікація за допомогою соціальних мереж (Facebook, Instagram, YouTube), комунікаційних платформ (Skype, Zoom, Microsoft Teams), месенджерів (WhatsApp, Telegram, Viber) SMS-розсилка на мобільні телефони та інш.

– об'єкт отримання інформації (одержувач). Це особа, група, спільнота чи орган публічного управління та адміністрування для якої призначається інформація.

Для того, аби ефективно побудувати відповідний комунікативний процес, державні службовців мають володіти методологією варіативності застосування відповідних комунікативних норм та застосування правил спілкування. З огляду на це, комунікативна компетентність державних службовців, включаючи володіння «знаннями нормами і правилами спілкування, володіння його технологією», слугують розвитку їх комунікативного потенціалу [5, с. 143].

Сьогодні в Україні рівень здатності органів влади спілкуватися з представниками інститутів громадянського суспільства, пояснюючи свої рішення, виявляючи запити і з'ясовуючи позиції різних соціальних груп, залишається низьким. Так, на сьогодні залишаються ще не вирішеними певні питання, розв'язання яких є необхідним для налагодження повноцінної взаємодії органів влади з інститутами громадянського суспільства, а саме [6]:

- налагодження системи моніторингу запитів громадськості на певні державні рішення;
- запровадження єдиних стандартів взаємодії між органами влади та громадськістю для всіх владних інститутів.
- регламентування діяльності прес-служб органів публічної влади;
- визначення кола значущих проблем, за якими має бути закріплена обов'язковість дослідження думки громадськості;
- регламентування порядку проведення моніторингу й аналізу реакції громадськості на дії посадових осіб та органу влади в цілому.

Сучасна ситуація вимагає безумовного та повного врахування ролі і можливостей використання механізмів управлінського впливу суб'єктів публічного управління на об'єкт з метою здійснення позитивних якісних перетворень. В умовах стрімкого (вибухоподібного) розвитку засобів створення, аналізу, переробки та донесення інформаційного контенту багатократно посилюється роль комунікативної складової в забезпеченні результативної роботи органів публічного управління та адміністрування.

**Висновки.** Проведений аналіз теоретичного визначення змісту та характеру державно-громадської комунікації як інструмента реалізації влади і громадських ініціатив в публічному управлінні та адмініструванні, переконує, що роль комунікації у розвитку суспільства постійно трансформується в залежності від розвитку самого суспільства. З одного боку, трансформація суспільства задає параметри функціонування комунікаційної складової, а з іншого, розвиток технічних засобів та форм розширює можливості комунікаційного впливу. В науковій літературі напрацьований багатий досвід

щодо систематизації основних дослідницьких аспектів ідентифікації категорії «комунікація» та розкриття сутності і значення впливу комунікаційних інструментів на зміст та якість управлінської діяльності в сфері публічного управління та адміністрування.

### **Література:**

1. Козаков В. М. *Державно-громадянська комунікація: шлях від кризи до взаємодії: монографія / за ред. В. М. Козакова*. Київ: ДП «Вид. дім «Персонал», 2017. 288 с. URL: <http://surl.li/nldxh> (дата звернення 22.11.2023 р.).
2. Чаплай І. В. *Державно-громадська комунікація як об'єкт наукового дослідження в Україні / І. В. Чаплай*. Одеса: КУПРІСНКО СВ, 2018. 386 с.
3. Дрешняк В. М. *Комунікації в публічному управлінні : навч. посіб. / В. М. Дрешняк*. – Д.: ДРІДУ НАДУ, 2015. 168 с. URL: <http://surl.li/dcjf> (дата звернення 23.11.2023 р.).
4. Майстренко, К. М. *Комунікації у діяльності органів публічної влади. Публічне урядування, (1 (29), с. 95. URL: [https://doi.org/10.32689/2617-2224-2022-1\(29\)-13](https://doi.org/10.32689/2617-2224-2022-1(29)-13) (дата звернення 21.11.2023 р.).*
5. Безрук В. М. *Особливості розвитку комунікативної компетентності державних службовців. Ефективність державного управління. 2017. Вип. 1. С. 143. URL: [http://nbuv.gov.ua/UJRN/efdu\\_2017\\_1\\_18](http://nbuv.gov.ua/UJRN/efdu_2017_1_18) (дата звернення 17.11.2023 р.).*
6. Л. В. Антонова, О. М. Штир'ов *Комунікативні технології в процесі взаємодії органів публічної влади з інститутами громадянського суспільства. Електронний журнал «Державне управління: удосконалення та розвиток» № 6 2020 р. URL: <http://surl.li/niejv> (дата звернення 15.11.2023 р.).*

**Шатненко К. О.**

*к.е.н., старший викладач кафедри загальної економічної теорії та економічної політики Одеського національного економічного університету, м. Одеса, Україна*

## **ТРАНСФОРМАЦІЙНИЙ ПОТЕНЦІАЛ АГРОПРОМИСЛОВИХ ПАРКІВ ДЛЯ АГРАРНО-СИРОВИННОЇ СПЕЦІАЛІЗАЦІЇ ЕКОНОМІКИ УКРАЇНИ**

В українському законодавстві передбачена можливість створення індустріальних парків (ІП), проте немає поділу цих ІП за їх спеціалізацією. Це дійсно не є доцільним, оскільки розвиток ІП може відбуватися у широкому профілі. Якщо на території ІП функціонують господарюючі суб'єкти однієї спеціалізації або є суміжними виробниками, то вони по суті утворюють виробничий кластер.

Оскільки у законодавстві не визначено, що таке агропромисловий парк, його створення регулюється законодавством про індустріальні парки. Створення індустріального парку, що спеціалізується на переробці аграрної сировини є доцільним через аграрно-сировинну спеціалізацію економіки України. Організація Об'єднаних Націй з промислового розвитку, ЮНІДО, пропонує визначати агропромисловий парк – це форма індустріального парку, який спеціалізується на переробці сільськогосподарської продукції та продукції

тваринництва. У таблиці наведено продукцію, яка складає найбільшу частку експорту України.

Таблиця 1

**Продукція з найбільшою часткою в експорті України, 2019-2022**

Товари	2019		2020		2021		2022	
	млн.т.	%	млн.т.	%	млн.т.	%	млн.т.	%
Кукурудза	32,35	10,43	27,92	9,91	24,67	8,65	24,98	13,45
Олії соняшникова, сафлорова або бавовняна	6,11	8,54	6,86	10,81	5,13	9,38	4,29	12,37
Руди і концентрати залізні	39,90	6,79	46,29	8,62	44,36	10,13	23,98	6,59
Пшениця	20,02	7,31	18,06	7,31	20,07	7,45	11,22	6,06
Насіння свиріпи або ріпаку	3,16	2,56	2,38	2,05	2,67	2,48	3,12	3,49
Напівфабрикати з вуглецевої сталі	7,05	5,71	7,49	5,59	6,78	6,01	1,90	2,70

*Джерело: складено на основі [1]*

Як бачимо, серед товарного експорту значну частку займають сировинні товари аграрного сектору. Така структура не дозволяє досягти високих темпів економічного зростання. Відновлення економіки України має відбуватися шляхом зміни аграрно-сировинної спеціалізації. Агропромислові парки можуть стати майданчиками для переробки аграрно-сировинної продукції. Оскільки за товарною структурою найбільшу частку в експорті має продукція рослинництва, проаналізуємо потенціал переробки його продукції.

Якщо розглянути за 2021 рік сальдо зовнішньої торгівлі продукцією, що виготовлена з аграрної сировини, то можна побачити, що у більшості країна сама себе забезпечує цією продукцією. Негативне сальдо найчастіше є за тими позиціями харчових продуктів, які потребують унікальної сировини, якої немає в Україні. Також привертає увагу товарна група, за якою майже за всіма позиціями негативне сальдо – «Продукти переробки овочів, плодів, горіхів або інших частин рослин».

Таблиця 2

**Сальдо за позицією (20) Продукти переробки овочів, плодів, горіхів або інших частин рослин, 2021 р.**

Товари	млн. дол.
Овочі, плоди та інші їстівні частини рослин, приготовлені або консервовані з доданням оцту чи оцтової кислоти	-1,85
Томати, приготовлені або консервовані без додання оцту чи оцтової кислоти	47,46
Гриби та трюфелі, приготовлені або консервовані без додання оцту чи оцтової кислоти	-0,30
Інші овочі, приготовлені або консервовані без додання оцту чи оцтової кислоти, морожені, крім продуктів товарної позиції 2006	-25,87
Інші овочі, приготовлені або консервовані без додання оцту чи оцтової кислоти, незаморожені, крім продуктів товарної позиції 2006	-37,56
(2006) Овочі, плоди, горіхи, шкірки плодів та інші частини рослин, консервовані з доданням цукру (глазуровані, зацукровані або просочені цукровим сиропом)	-1,20
Варення, джеми, плодови желе, мармелад, плодови або горіхові пюре, плодови	-9,44

або горіхові пасти, одержані шляхом теплової обробки, з доданням або без додання цукру чи інших підсолоджувальних речовин	
Плоди, горіхи та інші їстівні частини рослин, приготовлені або консервовані іншим способом, з доданням або без додання цукру чи інших підсолоджувальних речовин або спирту, в іншому місці не зазначені	-83,31
Соки з плодів або горіхів (включаючи виноградне сушло та кокосову воду) та соки овочеві, незброжені та без додання спирту, з доданням або без додання цукру чи інших підсолоджувальних речовин	51,90

*Джерело: складено на основі [1]*

Звичайно, деякі слабкі позиції можна пояснити відсутністю певної унікальної сировини, але більшість позицій стосуються переробки та консервування овочів, плодів, горіхів, які є розповсюдженими в Україні. Здається, що саме тут є потенціал нарощування власного виробництва. Проте, коли розглянемо сальдо за групою «Овочі та деякі їстівні коренеплоди і бульби» (табл. 3), то побачимо, що країна тут не має достатньо сировинної продукції, щоб її переробляти, так як по більшості позицій від'ємне сальдо. Така ж проблема з від'ємним сальдо по багатьом позиціям товарної групи «Їстівні плоди та горіхи; шкірки цитрусових або динь». У цій групі більше екзотичної продукції, для якої немає в Україні сприятливих умов, проте від'ємне сальдо є також за продукцією, яка є поширеною в країні. Наприклад, виноград, дині (включаючи кавуни) і папая; свіжі яблука, груші та айва; свіжі абрикоси, вишні та черешні, персики (включаючи нектарини), сливи та терен. Тому слабкі позиції країни у переробці та консервуванні овочів та плодів не можна вважати провалом вітчизняної переробної промисловості. Посилення продовольчої безпеки цієї сфери вимагає, в першу чергу, створення самої сировини – вирощування цих овочів та плодів.

*Таблиця 3*

**Сальдо (07) Овочі та деякі їстівні коренеплоди і бульби, 2021 р.**

Товари	млн. дол.
Картопля, свіжа або охолоджена	-38,01
Помідори, свіжі або охолоджені	-58,46
Цибуля ріпчаста, цибуля-шалот, часник, цибуля-порей та інші цибулинні овочі, свіжі або охолоджені	-10,72
Капуста головчаста, капуста цвітна, кольрабі, капуста листовата та аналогічні їстівні овочі роду Brassica, свіжі або охолоджені	-9,83
Салат-латук ( <i>Lactuca sativa</i> ) і цикорій ( <i>Cichorium spp.</i> ), свіжі або охолоджені	-14,98
Морква, ріпа, буряк столовий, солодкий корінь, редька, селера коренева та аналогічні їстівні коренеплоди, свіжі або охолоджені	1,10
Огірки, корнішони, свіжі або охолоджені	-16,79
Бобові овочі, лущені або нелущені, свіжі або охолоджені	6,60
Інші овочі, свіжі або охолоджені	-36,15
Овочі (сирі або варені у воді чи на парі), морожені	-5,19
Овочі, консервовані для тимчасового зберігання, але непридатні для безпосереднього вживання в їжу в такому вигляді	-0,17
Овочі сушені, цілі, нарізані шматками, скибками, подрібнені чи у вигляді порошку, але без будь-якої подальшої обробки	-6,80
Овочі бобові, сушені, лущені, очищені або неочищені від насінневої оболонки,	138,03

подрібнені або неподрібнені	
Маніок, маранта, салеп, топінамбур, солодка картопля, або батат, аналогічні коренеплоди чи бульби з високим вмістом крохмалю або інуліну, свіжі, охолоджені, морожені або сушені, цілі чи нарізані скибками або у вигляді гранул; серцевина сагової пальми	-1,16

*Джерело: складено на основі [1]*

Таким чином, створення агропромислових парків певною мірою може сприяти структурній перебудові економіки, проте не має значного трансформаційного потенціалу. Хоча є певні позиції готової продукції, яку країна могла б виготовляти, але при цьому більше її імпортує, по багатьом товарним позиціям аграрної переробки Україна себе повністю забезпечує готовою продукцією. Тобто подальше нарощування переробки вимагає пошуку ринків збуту за кордоном. Це може стати серйозною проблемою та потребувати підтримки держави.

### ***Література:***

1. Офіційний сайт Державної митної служби України. URL: <https://customs.gov.ua>.
2. UNIDO. *Intergrated Agro-Industrial Parks- A Tool For Inclusive And Sustainable Industrial Development.* URL: [https://www.unido.org/sites/default/files/files/2021-02/UNIDO%20Yvonne%20Lokko\\_Integrated%20Agroindustrial%20Parks.pdf](https://www.unido.org/sites/default/files/files/2021-02/UNIDO%20Yvonne%20Lokko_Integrated%20Agroindustrial%20Parks.pdf).

***Дергунов І. В.***

*аспірантка кафедри загальної економічної теорії та економічної політики*

*Одеського національного економічного університету, м. Одеса, Україна*

## **ТРАНСФОРМАЦІЯ МЕХАНІЗМІВ ДЕРЖАВНОГО РЕГУЛЮВАННЯ ЕКОНОМІКИ УКРАЇНИ У ВОЄННИЙ ЧАС**

Вже майже два роки, як розпочалося повномасштабне вторгнення на територію України, та більше дев'яти років минуло, з самого початку російської агресії. У 2022 році економіка України зазнала найглибшого падіння за всю історію незалежності держави. [4]. В зв'язку з цим, керівництво держави впроваджувало та змінювало механізми державного регулювання досить швидко, адаптуючись до відповідної ситуації кожного нового дня.

Ще до початку повномасштабного вторгнення керівництво держави обрало одним із пріоритетних напрямків розвитку України – цифровізацію. Громадяни України, першими в світі, отримали можливість офіційно користуватися мобільним додатком (назва мобільного додатку – «Дія») з ідентифікаційними документами особистості, замість паперових носіїв. Наразі додаток та веб-версія «Дія» модифіковані під потреби відповідної групи населення (наприклад



«Робота – надає можливість отримати грант для громадянина України на відкриття власного бізнесу). Таким чином, уряд держави стимулює відкриття нового бізнесу у період війни. Цифровізація стала одним із інструментів, які допомагають трансформувати механізми державного регулювання та полегшити функціонування, в першу чергу, малого та середнього бізнесу під час війни.

Ще у квітні 2022 року керівництво уряду впровадило податкову реформу: для першої та другої групи платників єдиного податку – скасування сплати єдиного соціального внеску, єдиного податку та можливість не заповнювати декларацію; для третьої групи – сплата 2% від доходів замість 5%. Крім того, для переважної більшості галузей ввели спрощену систему оподаткування, зі сплатою 2% від обороту замість податку на прибуток (18%) та ПДВ (20%). Впродовж 2023 року ця податкова реформа переглядається, але наразі немає законодавчого акту, який би вступив в силу. [2].

У вересні 2023 року, уряд розширив механізми державної підтримки бізнесу за програмою "Доступні кредити 5-7-9%". Для підприємств, які працюють на деокупованих територіях (зони високого воєнного ризику) передбачається: збільшення ліміту кредитування до 150 млн.грн., збільшення терміну кредитування на інвестиційні цілі до 10 років, та часткова компенсація відсотків. [3].

З жовтня 2023 року Національний Банк України (далі – НБУ) перейшов до керованої гнучкості обмінного курсу, яка повинна і надалі зменшувати інфляцію. З урахуванням даного послаблення, вірогідне і подальша лібералізація валютно – курсової політики.

Механізми державного регулювання економіки України пройшли значний період трансформації, особливо за останні два роки. З метою поживлення економічної ситуації та створення більш привабливого інвестиційного клімату у воєнний час, уряд запровадив низку лібералізаційних заходів. У січні 2023 року була створена «Міжвідомча робоча група з питань прискореного перегляду інструментів державного регулювання господарської діяльності». На початку року, у сфері державного регулювання господарської діяльності було виявлено понад 1000 інструментів. За цей час все було оптимізовано 800 інструментів регулювання. Крім того, Міністерством Економіки та Міністерством Цифрової Трансформації була запроваджена електронна платформа «PRO» - платформа ефективного регулювання. Цей веб – сайт, створений для того, щоб кожен українець міг розібратися в ключових питаннях дерегуляції.

Отже, підводячи підсумки, дерегуляція – основа механізмів регулювання економіки України у воєнний час. Саме завдяки, дерегулюючим заходам, керівництво держави намагається підтримати малий та середній бізнес, підвищити інвестиційний клімат.

Крім того, модель економічного розвитку України все ще носить характер транзитивності. Приватна власність зосереджена переважно у олігархічних колах. Розбудова ринкової моделі господарювання проходила у незалежній Україні на тлі деіндустріалізації економіки. [1]. Завдання, які перед собою ставили уряд за урядом не мали довготривалої виваженої стратегії.

Таким чином, пошук та перехід до нової моделі економічного розвитку – пріоритетне завдання післявоєнного відновлення держави, яке буде супроводжуватися вдосконаленням існуючих та впровадженням нових механізмів державного регулювання економіки. Деретуляція економіки, яка всебічно використовується сьогодні чинним урядом, має на меті зберегти та, наскільки це можливо, посилити поточний стан малого та середнього бізнесу, особливо у деокупованих регіонах. У післявоєнний період, економіка України буде потребувати ще більшої трансформації механізмів державного регулювання, особливо на порозі вступу до ЄС.

### *Література:*

1. Зверяков М.І. Українська економіка під час воєнної агресії РФ і в період післявоєнного відновлення/М.І. Зверяков // “Економіка України”. — 2022. — 8 (729), С. 3 – 19.
2. А. Гришко, О.Бетлій, «ВОКС Україна» Податкові послаблення для парків, ФОПів та інших під час війни. Що залишити, а що переглянути?/ [Електронний ресурс] доступний з <https://www.epravda.com.ua/publications/2022/10/18/692753/>.
3. А. Жарикова Уряд розширив програму кредитів під 5-7-9%, зокрема, для бізнесу на деокупованих територіях/ [Електронний ресурс] доступний з <https://www.epravda.com.ua/news/2023/09/15/704375/>.
4. Національний Банк України, О.Погарська Економіка України в умовах війни / [Електронний ресурс] доступний з [https://bank.gov.ua/admin\\_uploads/article/Poharska\\_pr\\_01-02.06.2023.pdf?v=4](https://bank.gov.ua/admin_uploads/article/Poharska_pr_01-02.06.2023.pdf?v=4).

### СЕКЦІЯ 3

## ЕКОНОМІЧНА ІСТОРІЯ ТА ІСТОРІЯ ЕКОНОМІЧНОЇ ДУМКИ

**Видобора В.В.**

*к.е.н., доцент,*

*доцент кафедри загальної економічної теорії  
та економічної політики Одеського національного  
економічного університету, м. Одеса, Україна*

### ІМПОРТОЗАМІЩЕННЯ В КРАЇНАХ ЛАТИНСЬКОЇ АМЕРИКИ

Ідея індустріалізації країн та переходу на нову стадію розвитку тривалий час знаходиться в центрі уваги вчених. Одним з перших, хто на противагу космополітичній, запропонував доктрину національної економії був Фрідріх Ліст (1789-1846). В «Національній системі політичної економії» він сформулював ідею «виховного протекціонізму» - митного захисту молодих галузей національної промисловості. Вважав шкідливим політику фритредерства, для країн, що не набули промислового рівня розвитку. В таких умовах, міжнародна торгівля між країнами буде на користь більш розвинених країн. Тому замість принципу порівняльних переваг, було введено концепцію національної асоціації продуктивних сил. До їх складу він включав різні інститути, що сприяють економічному розвитку та створюють багатство нації, зокрема наука, освіта, культура. Головним завданням держави є інвестування в продуктивні сили. Економічна доктрина Листа була реалізована Отто фон Бісмарком, що дозволило Німеччині стати однією з наймогутніших держав світу [1].

Наступним важливим етапом теоретичного переосмислення цієї проблеми були дискусії 20-х років 20 ст. в СРСР. Проблема була ускладнена наслідками Першої світової та громадянської війни. Складність її вирішення проявила себе через полярну зміну курсу «військового комунізму» на неп. Реалізуючи сподівання, що таким чином відбудеться розвиток виробничих сил дозріє до рівня суспільної власності.

Теоретичним підґрунтям обґрунтування напрямків розвитку радянської економіки були схеми Маркса. В СРСР схеми відтворення розвивались багатьма дослідниками. Зокрема, М.І. Туган-Барановський виділив 3 підрозділи: виробництво засобів виробництва, виробництво предметів споживання для капіталістів та робітників. Крім того він перший враховував в дослідженнях зростання органічної будови капіталу. Розрахунки по схемам відтворення дозволили зробити висновок про можливість такого розвитку економіки, де розширення суспільного виробництва супроводжується сталим, або навіть меншим, суспільним споживанням. Іншими дослідниками було відокремлене виробництво засобів виробництва для виробництва засобів виробництва та виробництво засобів виробництва для виробництва предметів споживання. Аналізуючи схеми відтворення Преображенський Є. розглядав державний і

приватний сектор, та обґрунтував тезу про необхідність постійного перенесення частини капіталу з II підрозділу в I підрозділ. Це обумовило висновок про вилучення ресурсів з сільського господарства на користь промисловості, з метою здійснення розширеного відтворення.

З іншого боку Р. Люксембург обґрунтовувала неможливість реалізації частини сукупного суспільного продукту в умовах капіталізму. Розвиваючи схеми розширеного відтворення вона довела, що частина додаткової вартості не може бути реалізована ані робітниками, ані капіталістами. Частина ССП має бути реалізована через обмін з некапіталістичним середовищем, шляхом товарного експорту. Таким чином, саме Р. Люксембург утворила фундамент мир-системної теорії, яка на думку багатьох дослідників добре виконує практичну функцію економічної теорії [2].

З другої половини минулого століття регіон Латинської Америки послідовно здійснюють економічні реформи. Хоча, на відміну від європейських та азійських держав, політика економічного зростання яких значною мірою зумовлена експортоорієнтованою індустріалізацією, в латиноамериканських країнах це відбувалось на основі імпортозаміщення.

У сучасній науковій літературі поняття «імпортозаміщення» розглядається різними науковцями. Так, В. Геєць розглядає імпортозаміщення як засіб державної підтримки національного промислово-виробничого сектору, що сприяє подоланню від'ємного сальдо платіжного балансу та збільшенню експортних можливостей. У дослідженнях В. Точиліна. імпортозаміщення визначається як сукупність заходів державного регулювання внутрішнього виробництва продукції, яка потребує поглибленої технологічної переробки та матиме високу додану вартість. Так, А. Чухно, З. Варналій, С. Дрига та інші підкреслюють, що імпортозаміщення є інноваційним механізмом структурної модернізації, який має потенціал «творчого руйнування» та створює дієві стимули до інноваційного прориву держави. теорії [3, с.12-34]. За будь-якого підходу імпортозаміщення розглядають як необхідне явище у національному господарстві, що дозволяє забезпечити й підтримувати достатній рівень його сталого соціально-економічного розвитку.

Про потребу індустріального розвитку в країнах латинської Америки почали замислюватися після Великої депресії 1929-33 років і під час Другої світової війни, оскільки імпорт став дефіцитним і вимагав посиленого імпортозаміщення. Водночас, не так ідеї розвитку економіки стимулювати процес індустріалізації, скільки різке зниження експорту сировини. Як наслідок, стимулювався розвиток існуючих, так і створення нових галузей виробництва.

У більшості латиноамериканських країн, національні уряди проводили політику імпортозаміщення, з неоконсервативною економічною політикою, яка поєднувала монетаристські погляди на економічну стабілізацію та радикальні консервативні підходи. У її рамках виробництво заохочувалося шляхом вилучення іноземної конкуренції, виділення іноземної валюти, банківських кредитів, основних виробничих ресурсів за пільговими ставками, а також звільнення від деяких податків та мит або їх скасування. Відтак, поєднання змін макроекономічної політики та компенсаційних галузевих субсидій з

необмеженим доступом до міжнародних ринків капіталу підвищило економічне зростання в період до 80-их років, хоча це призвело до багатьох дисбалансів, включаючи стагнацію експорту, надвиробництво неторгівельних товарів та послуг, надзвичайно великий дефіцит ресурсів, безпрецедентний надлишковий зовнішній борг і нестримну нестабільність внутрішніх цін. У період 1980–1989 рр. регіон пережив найглибшу та най тривалішу економічну кризу з часів Великої депресії. Через це модель індустріалізації, орієнтована на імпортозаміщення, була об'єктом серйозної критики, а промислова політика втратила свою провідну роль.

**Таблиця 1**

**Частка імпорту та експорту промислових товарів у % до загального імпорту/експорту товарів.**

Рік	Аргентина		Бразилія		Мексика		Латинська Америка	
	Імпорт	Експорт	Імпорт	Експорт	Імпорт	Експорт	Імпорт	Експорт
1962	80	3	59	3	83	14	76	9
1970	73	14	68	13	81	32	77	22
1980	77	23	41	37	75	12	66	20
1990	86	26	56	52	64	43	63	44
2000	87	32	74	58	83	84	79	62
2010	84	32	73	35	80	75	76	52
2020	80	14	79	25	79	79	77	50

Джерело: The World Bank (2022). Indicators. URL: <https://data.worldbank.org/indicator>.

Дані свідчать, що світова капіталістична економіка чітко поділена на «центр», який включає в себе високорозвинені індустріальні держави («центри»), та «периферію», яку формують переважно аграрні країни. Капіталізм периферійних країн якісно відмінний від капіталізму «центрів»: функціонує за іншими законами, а розвиток периферійного капіталізму є нічим іншим, як «відтворення знедоленості». Таким чином, імпортозаміщення в латиноамериканських країнах сприяє включення цих країни у світове господарство на правах периферії, та не вирішує питання економічного розвитку та НТП.

Тільки розуміння закономірностей відтворення світового господарства та практика їх застосування дозволить Україні здійснити повоєнну індустріалізацію.

### **Література:**

1. *The National System of Political Economy*, by Friedrich List, 1841, translated by Sampson S. Lloyd M.P., 1885 edition, Author's Preface, P.- XXVI
2. *Акумуляція капіталу. До економічного обґрунтування імперіалізму / Пер.з нім. Володимира Щербаненка. — Київ: Rosa-Luxemburg-Stiftung в Україні; АРТКНИГА. — 352 с.*
3. *Лупак Р. Л. Державна політика імпортозаміщення в системі забезпечення економічної безпеки України: пріоритети та інструменти реалізації : монографія. Львів : Видавництво ННБК «АТБ», 2018. 527 с.*

**О. К. Луньова**

*к.і.н., доцент*

*доцент кафедри загальної економічної теорії  
та економічної політики Одеського національного  
економічного університету, м. Одеса, Україна*

**Поліщук В.О.**

*аспірант кафедри загальної економічної  
теорії та економічної політики Одеського національного  
економічного університету, м. Одеса, Україна*

## **ОСНОВНІ ЕТАПИ РОЗВИТКУ ВІТЧИЗНЯНОЇ ПРОМИСЛОВОСТІ І УРОКИ З НИХ**

Існують різні точки зору на минулий за роки незалежності України період розвитку. Відзначається і новизна проблематики, і велика виконана робота по формуванню нормативно-правової бази та органів управління, аналізується динаміка процесів, що відбуваються, в т.ч. приватизації підприємств. Вказується на багато помилок, які негативно вплинули на розвиток промисловості, в цілому, економіки країни. При цьому, періоди, що виділяються мають умовні кордони, з огляду на не повну визначеність процесів, що відбуваються. Практично всі думки мають під собою раціональну основу і з ними, в основному, можна погодитися. Не претендуючи ні на комплексність, ні на вичерпність наведених характеристик, автор звернувся до них як до можливості краще показати особливості пройденого шляху в руслі логіки запропонованих дій по реіндустріалізації країни. За характером процесів в промисловості за останнє 30-річчя можна виділити ряд основних етапів.

**I етап (1991-1994 рр.).** Етап формування промислового комплексу незалежної держави. Утворюються вищі органи державного управління промисловістю, підприємства з'єднуються в галузі. Створено Державний інноваційний фонд. Але новизна проблеми, прийняття стратегії повної лібералізації господарської діяльності, некомплектність інституційного складу, розбалансованість виробництва і збуту промислової продукції всередині України, після розпаду СРСР, привела до різкого падіння основних показників виробництва промислової продукції. Закладені основи незадовільної структури виробництва і експорту з ростом частки сировинної продукції, погіршення балансу експорту та імпорту, стали сильнодіючими гальмуючими факторами на наступні періоди. Проведену приватизацію підприємств не вдалося замкнути на досягнення кінцевих ефективних результатів, забезпечити динамічний розвиток промисловості. Питання розвитку підприємств вирішувалися часто ними самостійно і незадовільно. Обсяги промислового виробництва в цей період скоротилися на 51%, валової доданої вартості на – 52%. Середньорічна чисельність працюючих у промисловості зменшилася на 1,5 млн осіб. На тлі загального спаду виробництва частка продукції енергосировинних галузей зросла з 33% в 1990 році до 56% в 1994 році. Виробництва продукції кінцевого споживання зазнали відчутних втрат. Скоротилася в 1,8 рази (з 30,5% до 17,0%)

частка в загальному обсязі продукції машинобудування, в 2,5 рази ( з 10,8% до 4,4%) - легкої промисловості. Інфляція досягла величезних розмірів. Стратегічними помилками на цьому етапі були: зняття державою з себе функцій повноцінного керівника трансформаційних процесів і значно перебільшені надії на можливість ринкової самоорганізації. Наслідком стала глибока криза.

**II етап (1995-1998 рр.).** Період протидії кризовим явищам, стримування спаду виробництва і адаптація промислових підприємств до ринкових умов господарювання. Вжиті заходи дали певні результати. Майже припинилось подальше зростання паливно-сировинної деградації галузевої структури промисловості, сповільнилися темпи зростання цін на промислові товари. У цей період напруженими залишалися фінансові умови роботи промислових підприємств. Недостатність обігових коштів спрямувала підприємства до використання псевдоринкових форм розрахунків - бартеру, роботи з давальницькою сировиною, взаємозаліку боргів, що ще більше обмежило їх фінансові можливості. Але в цілому в Україні в цей період припинився обвальний спад виробництва і почався перехід в стадію стагнації з наступним його зростанням. У ці роки ставка на поліпшення ситуації в промисловості робилася на розвиток виробничої кооперації в рамках СНД і диверсифікації ринків експорту української промислової продукції. Однак, розвиток негативних чинників, відрив банківського капіталу від промислового сектора не дозволили досягти перелому в динаміці промислового виробництва. В цей час зароджуються крупні структури в різних сферах бізнесу, частина їх з часом трансформувалася в олігархічні монополії.

**III етап (1999 - 2008)** характеризується активізацією державних зусиль по відродженню промислового потенціалу. Вже у 2000 році зростання промислового виробництва склало 13%, а в ряді машинобудівних галузей - десятки відсотків і в рази. З метою прискорення промислового розвитку України були розроблені і затверджені Концепція державної промислової політики та Державна програма розвитку промисловості на 2003-2011 роки, а також ряд галузевих програм, спрямованих на підтримку окремих секторів промисловості. Реалізація комплексу прийнятих програм, на тлі поліпшення ситуації на ринках промислової продукції, безумовно, позитивно вплинула на зростання обсягів виробництва - до 2008 року майже в 4 рази. Разом з тим, в цей період не відбулося якісної інституційної зміни промислового комплексу і створення дієвої інвестиційно-інноваційної системи розвитку. Не вдалося реалізувати ряд можливостей по модернізації виробництва, впровадження заходів щодо зменшення техногенного навантаження на навколишнє середовище. Низький рівень капіталовкладень не дозволив загальмувати швидке старіння основних фондів. Негативними залишилися зміни структури виробництва.

**IV етап (друга половина 2008 - 2009 роки).** Період світової фінансової кризи. Залежність наших підприємств від світової ринкової кон'юнктури особливо чітко проявилася в другій половині 2008 року, коли відбулося обвальне падіння збуту промислової продукції. У 2009 році обсяги промислового виробництва знизилися на 21,9%. Несприятливі зовнішньоекономічні умови для промисловості посилювалися внутрішньої макроекономічної неврегульованістю,

яка акумулювалася в попередні роки, що сприяло зростанню інфляції. Зусилля органів влади і управління промисловістю в цей період були спрямовані на створення умов для продовження роботи підприємств, на прийнятті загальних і адресних заходів підтримки, як підприємств, так і базових галузей в цілому. Прийняті на урядовому рівні угоди про взаємодію з власниками підприємств, галузевими профспілковими та громадськими об'єднаннями по критичних напрямках: гірничо-металургійному, хімічному, авіабудівному, машинобудівному комплексах, легкої промисловості, в тому числі – про замороження цін і тарифів на газ, електроенергію, транспортні послуги та ін. Їх реалізація дозволила зберегти промисловий комплекс від руйнування і утримати кадровий потенціал підприємств. Криза в повній мірі загострила питання відірваності кредитно-фінансової системи від рішення проблем реального сектору економіки, в першу чергу промисловості, що збільшило економічні втрати. Вона висвітлила нездатність існуючої в державі системи економічного прогнозування та попередження до роботи в умовах кризи відкритого ринку, а також неопрацьованість антикризових технологій на всіх рівнях.

**V етап, посткризовий (2010-2014 р.р.).** У цей період промисловість внесла свій вклад у відновлення економічного потенціалу країни. Уже в 2010 році зростання обсягів промислового виробництва склало 11,0%. Це зумовлене сприятливою кон'юнктурою на основних міжнародних промислових ринках, відновленням економічного зростання в країнах – торговельних партнерах, поліпшенням фінансового стану підприємств – експортерів продукції. Потрібні були нові системні дії, які відповідають реальній ситуації, що склалася в промисловості в результаті кризи. Але Мінпромполітики було ліквідоване, а створені агентства і департаменти не мали ні загальних інституційних можливостей, ні кадрового потенціалу, здатного формувати і здійснювати ефективну державну промислову політику. Зараз можна констатувати, що це було стратегічною помилкою, яка дає про себе знати новими втратами промислового потенціалу, зниженням рівня державного впливу на процеси, що відбуваються в промисловості.

За останні роки відбулося подальше падіння вітчизняного виробництва. На фоні збільшення виробництва у країн – сусідів та в середньому у світі падіння промислового виробництва в Україні, де є головні складові для розвитку - природні, кадрові, наукові - свідчить про серйозні негаразди у промисловості. Сформована тенденція збільшення частки продукції первинних переділів з низькою доданою вартістю посилилася за період 2014-2017 рр. Тільки у 2015 році питома вага переробної промисловості зменшилась по відношенню до 2005 року на 8%. У зв'язку з низькими фінансовими результатами на підприємствах різко зросли борги. За даними Держкомстату станом на кінець 2016 року обсяг накопиченого боргу в кілька разів перевищував існуючий в 2012 році та їх власний капітал, що вказує на критично велику деформацію фінансової моделі ведення бізнесу в Україні. Для неї характерні не тільки дефіцит ресурсів для інвестицій і надвисока заборгованість, а й перетікання капіталу в тіньовий і офшорний сектори. Частка кредитів в інвестиціях в переробну промисловість у 2015 році впала до наднизького рівня – 2%. Прямі іноземні інвестиції в



промисловість в 2016 році знизилася в 2 рази в порівнянні з 2015 роком і продовжили зменшуватись в 2017 році. Банківські ресурси для інвестування в промисловий розвиток недоступні, насамперед через їх дорожнечу. Ставки по банківських кредитах значно перевищують рентабельність промислової діяльності. В Україні банки не кредитують промислове виробництво, навіть маючи вільні кошти. Одна з причин - великі ризики неповернення кредитів (частка прострочених кредитів в системних банках України близька до 50%). Головним джерелом фінансування розвитку промислових підприємств залишаються їхні власні кошти (наближаються до 90% по промисловості). Через важке фінансове становище більшості підприємств обсяги цих коштів незначні в порівнянні з необхідними для прискореного нарощування обсягів виробництва і виконання модернізації. Недостатність власних ресурсів і неможливість задіяти ресурси фінансового ринку для інвестицій зумовлюють подальшу втрату конкурентоспроможності виробництв, є серйозною перешкодою розвитку промисловості країни. Фактично наш промисловий комплекс за всіма основними показниками збільшує і без того величезне відставання від економічно розвинених країн світу.

Спроможність української економіки до оперативного відновлення та системної повоєнної відбудови істотно обмежена сировинною орієнтованістю внутрішнього промислового виробництва та експорту. Так, у 2022 р. продукція добувної галузі становила понад 20% у структурі реалізації добувної та переробної галузей. В експорті 2/3 становили сировина та напівфабрикати, причому близько половини – тільки сировинна продукція. Зокрема, частка руд і мінералів досягла 7,4%, зернових та олійних культур – 29%. На тлі зростання попиту на різноманітну промислову продукцію для потреб відновлення нестача внутрішнього постачання зумовлює даліше нарощування імпорту, наслідками чого є погіршення платіжного балансу, недоотримання надходжень до державного бюджету, занепад промислового підприємництва. Переважання в експорті низьковартісної сировини та напівфабрикатів відчутно обмежує надходження до державного бюджету критично потрібних фінансових ресурсів.

Особливу стурбованість викликає те, що прискорюється процес деградації виробництв високотехнологічної продукції, які мають певні конкурентні переваги і потенціал розвитку (машинобудівні галузі, хімічна промисловість та ін.). З урахуванням накопичених у промисловості проблем, загроза значної втрати виробничого потенціалу в різних галузях стає реальністю в найближчі роки. Кількість промислових підприємств, що займаються інноваційною діяльністю і питома вага інноваційної продукції, яка випускається ними, є вкрай малими. Національна інноваційна система, що представляє зараз поодинокі підприємства з незначним ресурсом, нездатна стимулювати інноваційні процеси в промисловості і суттєво впливати на її конкурентоспроможність. Фінансування науки знизилася нижче критичного рівня. Сучасні системи фінансового забезпечення інноваційного розвитку промисловості в країні практично не діють. Стрімке скорочення інвестиційних процесів веде до того, що відновлення виробництва або не ведеться, або відбувається вкрай низькими темпами і не супроводжується якісними змінами в базових технологіях.

*Росецька Ю. Б.*

*к.е.н., доцент*

*доцент кафедри загальної економічної теорії  
та економічної політики Одеського національного  
економічного університету, м. Одеса, Україна*

## **МЕТОДОЛОГІЧНІ ОСНОВИ ІНСТИТУЦІЙНОГО ПІДХОДУ ЩОДО ДОСЛІДЖЕННЯ ПРОМИСЛОВОГО РОЗВИТКУ**

Сьогоднішній стан економіки України обумовлений не лише причинами економічного характеру. Нажаль це цілий комплекс взаємопов'язаних причин, що включають геополітичні, воєнно-політичні, інституційні, трансформаційні, глобалізаційні, демографічні, соціальні та інші чинники, та обумовлюють складний економічний стан нашої країни. Розплутувати цей клубок є доволі складним, проте необхідним завданням.

У довоєнні часи в працях вітчизняних економістів почала набувати розповсюдження теорія стійкого або сталого (sustainable) розвитку. Сталий розвиток є організаційним принципом, який спрямований на досягнення цілей людського розвитку, водночас дозволяючи природним системам забезпечувати необхідні природні ресурси та екосистемні послуги людям [1]. Бажаним результатом є суспільство, де умови життя та ресурси задовольняють людські потреби без підриву планетарної цілісності та стабільності природної системи [2, 3]. Сталий розвиток намагається знайти баланс між економічним розвитком, захистом навколишнього середовища та соціальним добробутом. У звіті Брундтланда 1987 року сталий розвиток визначено як «розвиток, який задовольняє потреби нинішнього покоління без шкоди здатності майбутніх поколінь задовольняти свої потреби» [4, 5]. Концепція сталого розвитку сьогодні зосереджена на економічному розвитку, соціальному розвитку та захисті навколишнього середовища для майбутніх поколінь.

Сталий розвиток передбачає незначні темпи економічного зростання, які дозволять зберегти навколишнє середовище та досягти інші соціальні цілі. Таке зростання є реальністю для успішних західних економік на які орієнтується Україна на своєму євроінтеграційному шляху.

Проте виникає питання чи може Україна дозволити собі такі темпи зростання і таку концепцію, коли падіння ВВП лише за 2022 рік склало 30%? І скільки часу знадобиться Україні щоби наздогнати успішні північноатлантичні країн? І чи взагалі їх можна наздогнати?

З огляду на це виникає питання розробки нової методології економічного зростання, яка буде враховувати не «середньоєвропейську» ситуацію сталості, а стан, в якому опинилася Україна, враховуючи її історичні, інституційні, ментальні та інші особливості.

Нажаль в економічній теорії не існує універсального рецепту допомоги. Основні течії економічної думки пропонують теорії, які на певних етапах розвитку і за певних обставин були ефективними, проте не змогли побудувати успішну ринкову економіку в Україні і навряд чи допоможуть її повоєнному

відновленню. У протизагу позитивним очікуванням в Україні сформувалася модель периферійного капіталізму, де домінують кланово-олігархічні групи, спираючись на неоліберальну ідеологію. Парадоксальним чином поєднуючи найгірші риси радянського минулого та капіталізму Україна сформувала модель, де керує бюрократія у єдності з олігархатом, де клановість та корупція пронизали усі рівні управління, де відсутні гарантії приватної власності, де зневажаються національні економічні інтереси, де політика має антисоціальну спрямованість, а суспільство досягло значного рівня соціального розшарування. Військовий стан ще більше оголив недосконалість даної моделі, її неспроможність протидіяти військовій агресії та виживати у багатополлярному світі.

Виникає питання якого розвитку потребує Україна сьогодні: випереджального чи наздоганяючого?

Класичним історичним прикладом випереджального промислового розвитку є промислова революція в Англії наприкінці 18 – початку 19 століття. Для випереджальної промислової революції було достатньо стихійного механізму промислового розвитку та не існувало об'єктивної необхідності проведення активної промислової політики держави.

З іншого боку вже у 19 столітті з'ясувалося, що на відміну від випереджального розвитку найважливішою умовою наздоганяючого промислового розвитку є активна промислова політика держави. У 19 столітті це відносилось перш за все до Німеччини, яка слідувала концепції «виховного протекціонізму» Ф. Листа.

Саме Фридрих Лист є автором найбільш досконалої концепції наздоганяючого розвитку у класичній політекономії. У його концепції свобода торгівлі консервує спеціалізацію, що в умовах наздоганяючого розвитку консервує відсталість. У зв'язку з цим він пропонує програму протекціонізму та митного захисту національної індустрії на період модернізації. За такого підходу необхідною стає спеціальна система цільових державних інвестицій та втручання для неринкового спрямування діяльності приватних компаній. Пов'язані з цим витрати він назвав неминучою платою за «промислове виховання нації».

У 20-21 століттях не менш яскравими прикладами активної промислової політики як важливої інституційної умови наздоганяючого промислового розвитку надаються країни Східної Азії, включаючи Південну Корею та КНР.

У межах сучасної вітчизняної літератури випереджальний розвиток розглядається як альтернатива наздоганяючому розвитку. Це означає, що вони розглядаються як субсидіарні стосовно один одного.

Наздоганяючий розвиток у контексті вбудовування в капіталістичну світ-систему передбачає відтворення базових інститутів капіталістичного типу.

Модель випереджувального розвитку базується на виділенні продуктивних національних інститутів, які дозволяють формувати національні господарські системи, які мають порівняльні переваги стосовно країн – сьогоднішніх лідерів капіталістичної світ-системи.

Передбачається, що ці інститути здатні ввійти до загальних принципів

інституційної організації сучасної економіки. Відповідно, країни випереджального розвитку самі стають суб'єктами експорту своїх успішних інституцій.

Незважаючи на це як модель випереджального, так й наздоганяючого розвитку передбачає наявність спеціального суб'єкта. Світовий досвід свідчить, що у ролі такого суб'єкта виступає держава. При цьому держава кардинально змінює набір своїх функцій та інструментів, порівняно з моделлю держави, яка лише компенсує провали ринку. Проблема у тому, що у таких країнах система інститутів змішаної економіки ринкового типу просто не сформувалася, тому головною метою держави є не компенсація провалів ринку, а створення системи інститутів, яка забезпечуватиме продуктивний і прискорений розвиток економіки.

У даному випадку відповідно держава трансформується на державу розвитку (developmental state) [6, 7]. Центральною проблемою у діяльності такої держави є формування системи інститутів, які забезпечують продукування творчих (шумпетеріанських) інновацій та орієнтацію всіх суб'єктів економіки на продуктивну, а не перерозподільну діяльність.

### *Література:*

1. Johnson J.A.; Baldos U.L.; Corong E.; Hertel T.; Polasky S.; Cervigni R.; Roxburgh T.; Ruta G.; Salemi C.; Thakrar S. (2023). "Investing in nature can improve equity and economic returns". *Proceedings of the National Academy of Sciences*. **120** (27). doi:10.1073/pnas.2220401120. PMID 37364118.
2. Robert K.W.; Parris, T.M.; Leiserowitz, A.A. (2005). "What is Sustainable Development? Goals, Indicators, Values, and Practice". *Environment: Science and Policy for Sustainable Development*. **47** (3): 8–21. doi:10.1080/00139157.2005.10524444. S2CID 154882898.
3. Mensah J. (2019). "Sustainable development: Meaning, history, principles, pillars, and implications for human action: Literature review". *Cogent Social Sciences*. **5** (1): 1653531. doi:10.1080/23311886.2019.1653531.
4. Jump up to:<sup>a</sup> <sup>b</sup> <sup>c</sup> United Nations General Assembly (1987) .Report of the World Commission on Environment and Development: Our Common Future Archived 31 March 2022 at the Wayback Machine. Transmitted to the General Assembly as an Annex to document A/42/427 – Development and International Co-operation: Environment.
5. United Nations General Assembly (20 March 1987). "Report of the World Commission on Environment and Development: Our Common Future; Transmitted to the General Assembly as an Annex to document A/42/427 – Development and International Co-operation: Environment; Our Common Future, Chapter 1: Towards Sustainable Development; Paragraph 1". United Nations General Assembly. Retrieved 1 March 2010.
6. Evans P. (1989). *Predatory, Developmental, and Other Apparatuses: A Comparative Political Economy Perspective on the Third World State*. *Sociological Forum* **4**(4): 561–587.
7. Önis Z. (1991). *The Logic of the Developmental State*. *Comparative Politics* **24**(1): 109-127.

**СЕКЦІЯ 4**  
**НАУКОВІ ДОСЛІДЖЕННЯ МАГІСТРАНТІВ СПЕЦІАЛЬНОСТІ**  
**051«ЕКОНОМІКА» ОДЕСЬКОГО НАЦІОНАЛЬНОГО ЕКОНОМІЧНОГО**  
**УНІВЕРСИТЕТУ**

***Бринза М. В.***  
*студент факультету економіки*  
*та управління підприємництвом ОНЕУ, Одеса*

**МАЙБУТНЄ ЕКОНОМІКИ УКРАЇНИ: ПРОБЛЕМИ ТА ЇХ ВИРІШЕННЯ**

На сучасному етапі розвитку України, важливими завданнями є оптимізація економічних процесів та забезпечення сталого розвитку. Ретельний аналіз проблем, таких як ефективне використання ресурсів та стимулювання інновацій, стає ключовим для забезпечення стійкого економічного зростання та конкурентоспроможності України в глобальному середовищі. Важливо враховувати перспективи вирішення цих проблем для успішного майбутнього розвитку країни.

Аналіз досліджень, пов'язаних з темою майбутнього економіки України, вказує на значущість вирішення проблем, що стоять перед Україною. Праці таких вчених, як М. Зверькова, В. Онищенко, В. Гейця та ін. надають цінний матеріал для розуміння та вирішення актуальних питань, пов'язаних із майбутнім економічним розвитком.

Розглядаючи сучасний стан економіки України, можна визначити кілька ключових проблем, які є актуальними на даний момент і можуть вплинути на майбутній розвиток країни.

- Перша із цих проблем - брак інвестування в реальний сектор економіки. Недостатня кількість інвестицій у сучасні технології та інфраструктуру гальмує темпи економічного зростання.
- Друга проблема пов'язана з недостатнім розвитком малого і середнього підприємництва. Підтримка цього сектору є ключовою для створення нових робочих місць і забезпечення стійкого економічного розвитку.
- Третя проблема - переважання експорту сировини. Залежність від експорту сировини ставить економіку вразливою до змін на світових ринках.
- Четверта проблема - відставання в розвитку та впровадженні досягнень науково-технічного прогресу. Це обмеження може обернутися втратою конкурентоспроможності в глобальному ринковому середовищі.
- П'ята проблема - падіння життєвого рівня населення. Низькі доходи та економічна нестабільність негативно впливають на якість життя громадян.
- Шоста проблема стосується відтворення соціального та людського капіталу держави. Це означає необхідність інвестицій у освіту та розвиток людських ресурсів.

- Сьома проблема - соціально-економічна безпека громадян країни. Забезпечення стабільності та соціального захисту є важливим аспектом економічної політики.

- Восьма проблема - залежність від зовнішніх джерел фінансування і матеріальної допомоги. Самостійність у фінансовій сфері є важливою для незалежності та сталого розвитку.

Для вирішення цих проблем, можна запропонувати використати наступні заходи:

- По-перше, необхідне стимулювання інвестицій, адже це вважається важливим заходом для розвитку економіки. Розробка та впровадження привабливих інвестиційних програм та створення умов для інноваційного підприємництва можуть прискорити темпи розвитку.

- Підтримка малих і середніх підприємств - другий ключовий аспект. Запровадження програм фінансової та консультативної підтримки допоможе стимулювати цей важливий сектор.

- Диверсифікація експорту визнається третім важливим заходом. Розвиток нових галузей експорту та створення умов для виробництва з високою доданою вартістю можуть зменшити залежність від ринків сировини.

- Підтримка науково-технічного розвитку - четвертим важливим аспектом. Збільшення інвестицій у наукові дослідження та впровадження інновацій сприятиме розвитку нових технологій і підвищенню конкурентоспроможності.

- Соціально спрямована економічна політика визнається п'ятим важливим заходом. Розробка заходів для підвищення доходів населення, зменшення безробіття та контролю інфляції може поліпшити соціальний стан населення.

- Створення програм відтворення капіталу - шостий аспект. Розвиток соціального і людського капіталу, зосереджений на освіті та розвитку економічних відносин, може забезпечити сталість інститутів та людських ресурсів.

- Відновлення соціально-економічної безпеки - сьомий важливий аспект. Створення ефективної житлової стратегії, удосконалення ринку праці, впровадження справедливої системи оподаткування, боротьба з бідністю та соціальною нерівністю можуть зміцнити економічну безпеку країни.

- Зменшення корупції визнається восьмим ключовим аспектом. Встановлення максимально коректних відносин з іноземними партнерами, спрямованих на розрахунок потреб у фінансуванні та боротьбу з корупцією, може сприяти покращенню іміджу країни та привертанню інвестицій.

Всі ці заходи мають на меті покращити економічний стан України, забезпечити стійкий розвиток та зробити країну більш конкурентоспроможною в глобальному економічному середовищі.

Українські науковці мають свій погляд на вирішення даних проблем. Наприклад М. Зверяков говорить про те, що подальший розвиток економіки, неможливий на засадах існуючої економічної моделі. Вітчизняна господарська модель є адаптованою під кон'юнктуру сировинних товарів на світових ринках.

Це призвело до головної проблеми – деіндустріалізації економіки. Через це формування нової економічної моделі, як основи відродження економіки, повинно здійснюватися шляхом нової індустріалізації, що характеризується переходом до принципово нових видів техніки і технологій. Ця індустріалізація повинна починатися з налагодження тих виробництв, які могли б продовжити технологічні ланцюжки виготовлення сировини і легко замінити імпорт. Індустріальні галузі приносять більший прибуток, ніж сировинні. Таким чином, створення нових високотехнологічних робочих місць, які продукуватимуть більший обсяг доданої вартості, повинні забезпечити зростання реальних доходів населення [1, с. 16-17].

За його словами, тільки науково обгрунтована економічна політика, яка враховуватиме досвід успішних країн, перш за все – вдале й ефективно відновлення повоєнної Німеччини, з використанням комплексного підходу до вирішення економічних проблеми і послідовним їх здійсненням на основі соціально спрямованих заходів, може вивести Україну на цивілізований шлях розвитку [2, с. 20].

В. Онищенко наголошує, що у процесі післявоєнного відновлення країни особливу увагу слід звернути на освіту, яка є одним з вирішальних чинників формування соціального і людського капіталу суспільства. Також держава має створити умови для формування високого рівня довіри як між громадянами, так і громадян до державних структур. Але для цього потрібна нова структура і зміст державного управління, що полягатиме в мінімізації рівня централізованого прийняття рішень і управління їх втіленням. Громадянам країни потрібна свобода, яка визначатиме їх економічну, соціальну і політичну діяльність [3, с. 17].

В. Геєць, В. Близнюк, О. Никифорок у своїй праці говорять про те, що зусилля держави мають бути спрямованими на оптимальну житлову політику, розвиток ринку праці, справедливу політику оподаткування доходів, боротьбу з бідністю та диференційованістю соціальних стандартів, психологічну допомогу населенню в постконфліктних умовах. Від успішності цих важливих складових політики соціальної якості залежатиме відновлення демографічного потенціалу країни, який зазнає руйнації через міграційні хвилі [4, с. 19].

Таким чином, вирішення визначених проблем економічного розвитку України повинне містити в собі не лише розробки конкретних стратегій, але й впровадження комплексу системних заходів. Важливо враховувати унікальні аспекти українського суспільства, такі як історичний досвід, геополітичне положення та ін..

Погляди різних науковців вказують на необхідність системного підходу до вирішення економічних та соціальних проблем України. Підкреслення науково обгрунтованих та соціально спрямованих стратегій, а також акцент на розвиток нових технологічних галузей та соціальних аспектів, формує основу для подолання труднощів та визначення успішного шляху майбутнього розвитку країни.

## *Література:*

1. Зверяков М.І. Формування моделі економічного розвитку в нових історичних реаліях. *Економіка України*. 2022. № 8. С. 3-19. DOI: <https://doi.org/10.15407/economyukr.2022.08.003>
2. Зверяков М. І. Концепція соціального ринкового господарства в повоєнному відновленні України. *Економіка України*. 2023. № 3. С. 3-23. DOI: <https://doi.org/10.15407/economyukr.2023.03.003>
3. Онищенко В.П. Людський і соціальний капітал України в період її післявоєнного відновлення. *Економіка України*. 2023. № 1. С. 3-19. DOI: <https://doi.org/10.15407/economyukr.2023.01.003>
4. Геєць В.М., Близнюк В.В., Никифорок О.І. Актуальні аспекти політики соціальної якості в постконфліктній економіці України. *Економіка України*. 2022. № 6. С. 3-22. DOI: <https://doi.org/10.15407/economyukr.2022.06.003>

Додул С.В.

*студентка факультету економіки та управління підприємництвом ОНЕУ, Одеса*

## **ФАКТОРИ, ЩО ВПЛИВАЮТЬ НА КОНКУРЕНТОСПРОМОЖНІСТЬ ЕКОНОМІКИ КРАЇНИ**

Конкурентоспроможність країни базується на її здатності займати та утримувати стійкі позиції на певних сегментах світового ринку, при цьому вона має мати економічний потенціал для активного інноваційного росту. Важливою передумовою є наявність розвинутої системи ринкових інститутів і готовність ефективно реагувати на зміни світової ситуації, щоб максимально захистити національні інтереси. Розробка та реалізація концепції конкурентоспроможності є обов'язковою умовою виходу країни з кризового стану та виходу на новий рівень. Лише висока конкурентоспроможність вітчизняної економіки, як на внутрішньому, так і на міжнародному ринку, може створити стійку основу для підвищення якості життя населення.

Таким чином, аналіз даної теми є **актуальним**, оскільки конкурентоспроможність є важливим аспектом розвитку економіки будь-якої країни, залучення інвестицій та економічного зростання, що визначає майбутній економічний потенціал країни.

Головною **метою** написання даної роботи є аналізування основних факторів, що впливають на конкурентоспроможність економіки країни.

**Виклад основного матеріалу.** Конкурентоспроможність країни залежить від здатності її промисловості впроваджувати інновації та модернізуватися. Компанії отримують перевагу перед найкращими світовими конкурентами через тиск і нові виклики. Їм вигідно мати сильних внутрішніх конкурентів, активних постачальників і вимогливих місцевих клієнтів. Фактори



конкурентоспроможності представляють собою обставини і умови, що впливають на конкурентоспроможність.

Серед важливих факторів, що впливають на конкурентоспроможність, продуктивність праці є основною. Вона завжди мала вирішальне значення як у конкуренції між підприємствами, так і між країнами, визначаючи здатність країни забезпечувати високий рівень доходу та окупність інвестицій, що є ключовим фактором для потенціалу економічного зростання. Макроекономічне середовище також має велике значення серед чинників національної конкурентоспроможності. Стабільність макроекономічного середовища є важливою умовою для стійкого розвитку економіки. Наприклад, постійний бюджетний дефіцит обмежує можливість уряду реагувати на економічні коливання. Висока інфляція та інші макроекономічні проблеми також негативно впливають на ефективність фірм та загальний розвиток економіки [4, с. 165].

До інших важливих факторів конкурентоспроможності належать наявність розвиненої та ефективної інфраструктури, яка забезпечує швидке та безпечно переміщення товарів та послуг. Ефективність транспорту, енергопостачання та телекомунікаційної інфраструктури мають велике значення для підвищення конкурентоспроможності національної економіки, сприяючи розвитку та підвищенню продуктивності різних секторів господарства.

Серед чинників, які сприяють конкурентоспроможності країни, також можна виділити відносну незалежність від коливань світових ринків і політики інших держав. Девальвація національної валюти, тобто падіння її курсу, є іншим фактором, який може підвищити конкурентоспроможність країни. Це може призвести до можливості пропонувати продукцію даної країни за більш низькими цінами або залишити ціни на колишньому рівні, що сприяє збільшенню прибутку в національній валюті. Вагомі переваги на міжнародному ринку залежать від конкретних факторів, таких як кваліфікована робоча сила і наявність інфраструктури, а також умови попиту, наявність конкурентних галузей у країні на міжнародному ринку і конкурентна ситуація на внутрішньому ринку [1]. О. Г. Белейченко виділяє такі групи макроекономічних чинників конкурентоспроможності економіки країни (рис. 1).



Рис. 1. Групи факторів конкурентоспроможності економіки країни [1]

У сучасних умовах глобалізації, вплив нових технологій призводить до перетворення та розширення факторів, що визначають конкурентоспроможність індустріальної економіки. Ці фактори формують систему та створюють

конкурентні переваги, взаємодіючи між собою. Нові фактори конкурентоспроможності, завдяки ефекту мультиплікатора, призводять до виникнення додаткових конкурентних переваг. Наприклад, використання мережі підвищує гнучкість та адаптивність до зовнішніх умов і внутрішніх проблем, сприяє прийняттю раціональних рішень і зменшенню виробничих витрат [2].

На сучасному етапі особливої вагомості набувають інституціональні фактори, які визначають конкурентоспроможність. Під основними інституціональними чинниками маються на увазі такі фактори: адміністративне середовище бізнесу, ефективність прав власності на винаходи, ефективна конкуренція, відсутність обмежень на трансфер технологій та ефективність у розпорядженні громадськими ресурсами [2].

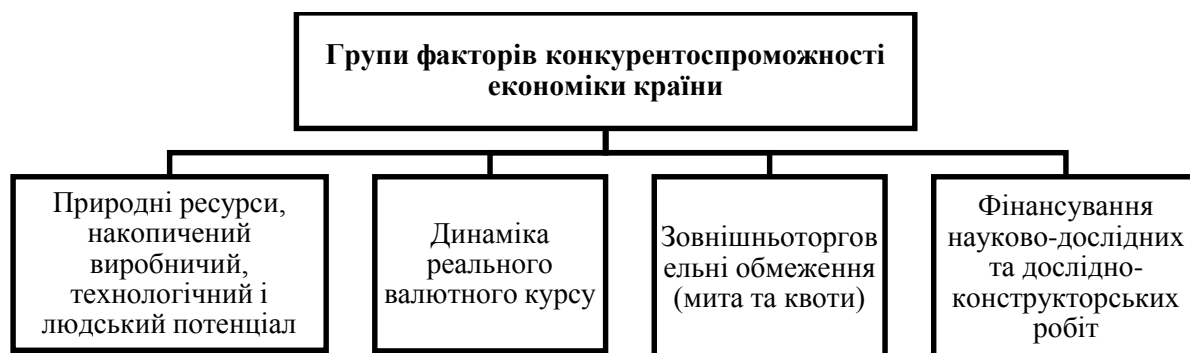
Сучасний економічний контекст призводить до зменшення ефективності впливу факторів конкурентоспроможності на економічне зростання. Втім, важливо враховувати думку М. Портера, що надмірність деяких факторів може підірвати конкурентну перевагу країни, тоді як їхній дефіцит може сприяти оновленню та призвести до довгострокової конкурентної переваги. Держава відіграє провідну роль у створенні моделі соціально-економічного розвитку країни, що має велике значення для підвищення конкурентоспроможності національної економіки. Розробка конкурентної стратегії вимагає визначення і розвитку стійких конкурентних переваг на основі їхньої життєздатності в умовах глобальної конкуренції [3, с. 53].

**Висновок.** Отже, можна підсумувати, що фактори, які впливають на конкурентоспроможність економіки країни, охоплюють широкий спектр аспектів, від інституційного середовища та інновацій до рівня освіти та екологічних аспектів. Важливими визначниками конкурентоспроможності є наявність ефективних інституцій, спроможних підтримувати підприємництво та бізнес-середовище. Якість суспільних інститутів і правова система грають вирішальну роль у створенні конкурентних умов для підприємств. Також велике значення мають інновації та технологічний розвиток. Країни, що активно інвестують у науково-дослідницьку роботу та розвиток нових технологій, можуть зберігати конкурентні переваги. Усі ці фактори взаємодіють одне з одним та визначають загальний рівень конкурентоспроможності країни.

### *Література:*

1. *Белєйченко О. Г. Чинники впливу на конкурентоспроможність економіки. Економіка та держава. 2009. № 8. С. 33–35.*
2. *Відоменко І. О. Завдання галузевої конкурентної політики та організаційно-економічний механізм реалізації стратегії конкуренції. Економіка: проблеми теорії та практики. 2013. № 196. Т. IV. С. 932–937.*
3. *Крищенко Д. В. Визначення рівня конкурентоспроможності української економіки. Зовнішня торгівля: право та економіка. 2015. № 4. С. 51–57.*
4. *Назиров К. З. Сучасні фактори конкурентоспроможності національної економіки. Вісник Національного університету «Юридична академія України імені Ярослава Мудрого». Серія: Економічна теорія та право. 2014. № 3. С. 159-171.*

## ГАЛУЗЕВА СТРУКТУРА ЯК ЧИННИК ЕКОНОМІЧНОГО РОЗВИТКУ

**Постановка проблеми.** Процеси приватизації великих підприємств і запуск ринкового механізму призвели до часткової руйнації промислової бази економіки. Були закриті тисячі промислових підприємств. Оновлення ринку супроводжувалося деіндустріалізацією промисловості, деградацією науки й освіти, призупиненням технічного прогресу. Інтеграція ослабленої української економіки зі світовим ринком як постачальника сировини та продукції з низькою доданою вартістю деформувала її структуру та призвела до технічної залежності від промислово розвинених країн [1].

**Аналіз досліджень і публікацій останніх років.** Дослідженню цієї проблематики присвячено значна кількість досліджень, серед яких необхідно відмітити наукові праці М. Зверякова, В. Геєця, М. Портера, М. Кастельса, Е. Тоффлера та інших.

**Мета.** Щоб запобігти подальшому скороченню промислової бази економіки та відновити її економічний динамізм, необхідно поставити на порядок денний завдання реіндустріалізації економіки.

**Виклад основного матеріалу.** Протягом останніх 10 років спостерігається процес скорочення частки промислових суб'єктів господарювання у загальній чисельності. Це вказує на те, що процес деіндустріалізації економіки триває. На рис. 1 проаналізуємо динаміку частки промислових суб'єктів господарювання у загальній чисельності.

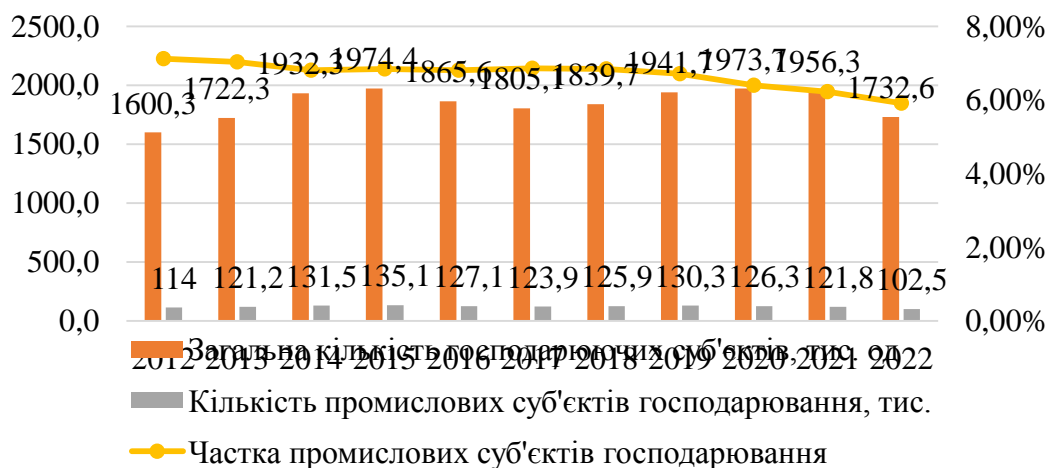

**Рис. 1.** Динаміка частки промислових суб'єктів господарювання у загальній чисельності. (Джерело: складено автором за даними [2])

У 2021 році порівняно із 2012 роком спостерігається збільшення загальної чисельності суб'єктів господарювання на 356 тис. одиниць. При цьому збільшення промислових суб'єктів господарювання за період 2012-2021 роки відбулося на 7,8 тис. одиниць. Внаслідок російського вторгнення протягом 2022

року чисельність суб'єктів господарювання скоротилося до 1732,6 тис. осіб, тобто на 223,7 тис. грн., у тому числі на 11,5 тис. одиниць промислових суб'єктів господарювань.

2022 рік міг би стати для України рекордним за обсягами експорту за всю історію незалежності, якби не повномасштабне вторгнення росії. Вже на початку року, у січні-лютому 2022 року, український експорт показав позитивну динаміку зростання порівняно з відповідним періодом минулого року – зростання експорту склало 34% **[Ошибка! Источник ссылки не найден.]**.

Проаналізуємо динаміку експорту України. Експорт відносно до ВВП має тенденцію до скорочення і у 2022 році досяг 35,5%. І загалом зовнішньоторговельна діяльність України має негативне сальдо, що свідчить про недостатній розвиток експортного потенціалу України. Разом із зростанням обсягів експортно-імпортних операцій, імпорт в Україну в останні роки хронічно випереджає експорт, а їх різниця сягає часом 8% ВВП [4].

Протягом січня-лютого експорт України зростав із темпом понад 35%. Проте вже в березні стався різкий зрив поставок за кордон – скорочення склало 50%. За підсумками складного 2022 року експорт українських товарів склав 100 млн тонн на загальну суму 44,2 млрд дол, що на 35% менше, ніж у 2021 році. **[Ошибка! Источник ссылки не найден.]**.

У 2022 році Україна експортувала послуг на 9,2 млрд дол, що на 28,3% менше, ніж у 2021 році. Найбільш експортованими видами послуг у 2022 році були телекомунікаційні, комп'ютерні та інформаційні послуги (40,5% від загального обсягу експортованих послуг, тобто 3,7 млрд дол. США), транспортні послуги (32,3%, або 3 млрд дол. США) та бізнес-послуги (11,2% або 1 млрд дол. США). Єдиною категорією, яка показала зростання у 2022 році, є фінансові послуги (+76,7%). Підсумки складного 2022 року свідчать про те, що Україна експортувала свої товари та послуги до 233 країн і територій світу. Основними країнами-партнерами України є Польща, Румунія, Туреччина, Китай, Угорщина та Німеччина. Основними регіонами експорту у 2022 році були Київ (на цей регіон припадало 27,1% експорту України), Дніпропетровська (12%), Львівська (7,2%), Одеська (5,6%) та Запорізька (5,5%) області **[Ошибка! Источник ссылки не найден.]**.

Загалом Україна на світових ринках спеціалізується як експортер залізної руди, олії, пшениці, кукурудзи та залізних напівфабрикатів, що вказує на сировинний характер економіки та її примітивізацію.

В Україні процес деіндустріалізації, зумовлений перехідним етапом розвитку економіки, сьогодні призводить до формування економіки сировинного типу. Враховуючий той аспект, що розвиток виробничого сектору є ключовим фактором підвищення продуктивності, а отже, економічного зростання, для України питання необхідності нової індустріалізації сьогодні має екзистенційне значення. Так, станом на квітень 2023 року загальна сума задокументованих пошкоджень інфраструктури України внаслідок російського широкомасштабного вторгнення оцінювалося в 147,5 млрд дол. (остання оцінка за відновною вартістю) [5]. Триваюче руйнування промислових об'єктів та інфраструктури агропромислового комплексу продовжує спричиняти загальні

збитки. Загалом більшість великих підприємств чи галузей України, які так чи інакше постраждали від агресії, поступово стали неконкурентоспроможними через застарілу техніку, високу енергоємність та брак коштів на їх розвиток. У такому разі економічне відновлення, за умови, що воно ґрунтується на підході «відбудувати краще», могло б прискорити модернізацію України – процес, через який багато інших країн уже проходять роками. Наприклад, відбудова сталеливарної промисловості після війни може дати шанс зменшити відрив від розвинутих країн за рахунок впровадження передових технологій. Ця закономірність стосується і інших галузей. Тому модернізація України здатна була би не тільки зробити вітчизняні підприємства конкурентоспроможними на зовнішніх ринках, але і започаткувала би процес реіндустріалізації України із акцентом на зростання продуктивності праці. І цей фактор стане вирішенням, в тому числі, кадрової проблеми, яка теж посилюється внаслідок російсько-української війни. У такому разі післявоєнна Україна має шанс вирішити деякі системні проблеми, які існували протягом її незалежності. Якщо вона зможе це зробити, вона вийде з війни не тільки сильнішою з точки зору безпеки, але й більш стійкою та економічно розвиненою.

Зараз держава здебільшого надала пріоритет підтримці агропромислового комплексу, а не промисловості. Галузь поки що підтримується на рівні оголошення намірів і дій, з прицілом на майбутнє. Україна зосередилася на розвитку галузей, які забезпечать найбільший експортний ефект у напрямку моделі зростання. Пріоритетними напрямками уряд визначив металургійний сектор, агропромисловий комплекс з високим рівнем переробки, військові та аерокосмічні технології, ІТ та військові технології на основі ІТ-рішень. Проте ІТ-сектор неможливо розвивати без власної промислової бази, на яку він працюватиме.

**Висновок.** Таким чином, війна може стати поштовхом для остаточного зниження ролі промисловості в економіці країни. Зважаючи на всі проблеми, породжені війною, такий розвиток подій у післявоєнній перспективі цілком ймовірний. Після закінчення бойових дій деіндустріалізація України цілком можлива. Українська промисловість переживає дуже важкі часи через падіння попиту, складний експорт, переїзд, порушення ланцюгів поставок, постійні відключення електроенергії, блокування податкових декларацій тощо.

### *Література:*

1. Геєць В. Особливості взаємозв'язку економічних та політичних трансформацій на шляху до реконструктивного розвитку економіки України. *Економіка України*. 2017. № 10. – С. 3-17. URL: <http://surl.li/qdrqi> (дата звернення: 23.10.2023).
2. Кількість діючих суб'єктів господарювання за видами економічної діяльності (2010-2022). *Державна служба статистики*. URL: <http://surl.li/nzvvd> (дата звернення: 23.10.2023).
3. Експорт України у 2022 році: головні тенденції, сектори та регіони. *Дія*. 2023. URL: <http://surl.li/mmgye> (дата звернення: 23.10.2023).
4. Експорт та імпорт України. *Мінфін*. 2023. URL: <http://surl.li/ncpbp> (дата звернення: 23.10.2023)

5. \$147.5 billion – the total amount of damages caused to Ukraine’s infrastructure due to the war, as of April 2023. *KSE Institute*. URL: <http://surl.li/qdrn> (дата звернення: 21.09.2023)

**«АКТУАЛЬНІ ПРОБЛЕМИ РОЗВИТКУ ЕКОНОМІЧНОЇ ТЕОРІЇ В  
УМОВАХ СУЧАСНИХ ВИКЛИКІВ»**

Матеріали

**XIX ВСЕУКРАЇНСЬКОЇ НАУКОВО-ПРАКТИЧНОЇ КОНФЕРЕНЦІЇ  
«ПОКРИТАНІВСЬКІ ЧИТАННЯ»**

(Одеса, 1 грудня 2023 року)

Підписано до друку \_\_\_\_\_ Зам. \_\_\_\_\_  
Формат паперу 60 X 84 1/16 Обсяг \_\_\_\_\_ авт. арк.  
Тираж \_\_\_\_\_ прим. ОНЕУ, м. Одеса, вул. Преображенська, 8.