

УДК 378:004.738.5

**Тетяна Петрівна ЗБРИЦЬКА**

кандидат економічних наук, доцент кафедри управління персоналом та економіки праці,  
Одеський національний економічний університет, Україна, e-mail: s.t.p.\_@ukr.net,  
ORCID ID: <https://orcid.org/0000-0002-3558-1795>

**Анастасія Іванівна ТАБАНОВА**

викладач кафедри управління персоналом та економіки праці,  
Одеський національний економічний університет, Україна, e-mail: atabanova@ukr.net,  
ORCID ID: <https://orcid.org/0000-0002-3025-3346>

**АКТУАЛЬНІСТЬ ВИКОРИСТАННЯ ІНСТРУМЕНТІВ СОЦІАЛЬНИХ  
МЕРЕЖ В ОСВІТНЬОМУ ПРОЦЕСІ**

*Збрицька, Т. П., Табанова, А. І. Актуальність використання інструментів соціальних мереж в освітньому процесі // Вісник соціально-економічних досліджень : зб. наук. праць (ISSN 2313-4569); за ред. : М. І. Зверякова (голов. ред.) та ін. Одеса : Одеський національний економічний університет. 2018. № 3 (67). С. 117–130.*

**Анотація.** У статті розглянуто характерні особливості соціальних мереж. Проаналізовано існуючі соціальні мережі та їх можливості (основні переваги та проблеми) з точки зору використання в освітньому процесі. Мета статті – дослідити можливість та готовність викладачів і студентів до використання соціальних мереж в освітньому процесі задля забезпечення більш ефективної спільної роботи в інтерактивному режимі. Проаналізовано можливості та готовність студентів і викладачів Одеського національного економічного університету (ОНЕУ) до залучення соціальних мереж в освітній процес. Наведено SWOT-аналіз стосовно залучення соціальних мереж в освітній процес ОНЕУ. Зазначено користь і обмеження ІТ-технологій у навчальному процесі для студента та викладача. Запропоновано інструменти застосування соціальних мереж та приклади використання в навчальному процесі певних соціальних мереж. Важливим стримуючим чинником впровадження інструментів соціальних мереж в освітній процес є неготовність цього процесу до залучення сучасних засобів навчання, адже в рамках дослідження автори дійшли висновку, що спостерігається відсутність науково обґрунтованих методичних рекомендацій, норм витрат часу та оплати праці викладача. Перераховані проблеми можуть бути вирішені шляхом створення умов для підвищення кваліфікації викладачів у галузі інформаційно-комунікативних технологій, а саме: розробкою ефективних методик застосування та оцінки використання соціальних мереж в освітньому просторі університету та здійсненням матеріального морального заохочення викладачів, які активно використовують нові технології. Соціальні мережі не є основним засобом навчання, однак їх можливості у вирішенні освітніх завдань наразі недооцінюються професійним співтовариством.

**Ключові слова:** освітній процес; ІТ-технології; соціальні мережі; студенти та викладачі; інформаційно-комунікативні технології; дистанційно-інтерактивне навчання.

**Татьяна Петровна ЗБРИЦКАЯ**

кандидат экономических наук, доцент кафедры управления персоналом и экономики труда,  
Одесский национальный экономический университет, Украина, e-mail: s.t.p.\_@ukr.net,  
ORCID ID: <https://orcid.org/0000-0002-3558-1795>

**Анастасия Ивановна ТАБАНОВА**

преподаватель кафедры управления персоналом и экономики труда,  
Одесский национальный экономический университет, Украина, e-mail: atabanova@ukr.net,  
ORCID ID: <https://orcid.org/0000-0002-3025-3346>

**АКТУАЛЬНОСТЬ ИСПОЛЬЗОВАНИЯ ИНСТРУМЕНТОВ СОЦИАЛЬНЫХ  
СЕТЕЙ В ОБРАЗОВАТЕЛЬНОМ ПРОЦЕССЕ**

*Збрицькая, Т. П., Табанова, А. І. Актуальность использования инструментов социальных сетей в образовательном процессе // Вестник социально-экономических исследований : зб. науч. трудов (ISSN 2313-4569); под ред. : М. И. Зверякова (глав. ред.) и др. Одесса : Одесский национальный экономический университет. 2018. № 3 (67). С. 117–130.*

**Аннотація.** В статье рассмотрены характерные особенности социальных сетей. Проанализированы существующие социальные сети и их возможности (основные преимущества и проблемы) с точки зрения

использования в образовательном процессе. Цель статьи – исследовать возможность и готовность преподавателей и студентов к использованию социальных сетей в образовательном процессе для обеспечения более эффективной совместной работы в интерактивном режиме. Проанализированы возможности и готовность студентов и преподавателей Одесского национального экономического университета (ОНЭУ) к привлечению социальных сетей в образовательный процесс. Приведен SWOT-анализ по привлечению социальных сетей в образовательный процесс ОНЭУ. Рассмотрены польза и ограничения IT-технологий в учебном процессе для студентов и преподавателя. Предложены инструменты применения социальных сетей и примеры использования в учебном процессе определенных социальных сетей. Важным сдерживающим фактором для внедрения инструментов социальных сетей в образовательный процесс является неготовность этого процесса к привлечению современных средств обучения, ведь в рамках исследования авторы пришли к выводу, что наблюдается отсутствие научно обоснованных методических рекомендаций, норм затрат времени и оплаты труда преподавателя. Перечисленные проблемы могут быть решены путем создания условий для повышения квалификации преподавателей в области информационно-коммуникационных технологий, а именно: разработкой эффективных методик применения и оценки использования социальных сетей в образовательном пространстве университета и осуществлением материального и морального поощрения преподавателей, которые активно используют новые технологии. Социальные сети не являются основным средством обучения, однако их возможности в решении образовательных задач сегодня недооцениваются профессиональным сообществом.

**Ключевые слова:** образовательный процесс; IT-технологии; социальные сети; студенты и преподаватели; информационно-коммуникативные технологии; дистанционно-интерактивное обучение.

**Tatiana ZBRITSKA**

PhD in Economics, Associate Professor, Personnel Management and Labor Economics Department,  
Odessa National Economic University, Ukraine, e-mail: s.t.p.\_@ukr.net,  
ORCID ID: <https://orcid.org/0000-0002-3558-1795>

**Anastasiia TABANOVA**

Lecturer of Personnel Management and Labor Economics Department,  
Odessa National Economic University, Ukraine, e-mail: atabanova@ukr.net,  
ORCID ID: <https://orcid.org/0000-0002-3025-3346>

## THE RELEVANCE OF SOCIAL NETWORK TOOLS USING IN EDUCATIONAL PROCESS

Zbritska, T., Tabanova, A. (2018). The relevance of social network tools using in educational process. Ed.: M. Zveryakov (ed.-in-ch.) and others [Aktualnist vykorystannia instrumentiv sotsialnykh merezh v osvithomu protsesi; za red.: M. I. Zvieriakova (gol. red.) ta in.], Socio-economic research bulletin; Visnik social'no-ekonomichnih doslidzen' (ISSN 2313-4569), Odessa National Economic University, Odessa, No. 3 (67), pp. 117–130.

**Abstract.** The article considers the characteristic properties of social networks. The existing of social networks and their possibilities (main advantages and problems) in terms of using in the educational process are analyzed. The purpose of article is to investigate the teachers and students possibility and readiness to using of social networks in educational process to ensure more effective collaboration in the interactive mode. The possibilities and readiness of students and teachers of Odessa National Economic University (ONEU) to use social networks in the educational process are analyzed. The SWOT-analysis on social networks attraction in the ONEU educational process is given. The advantages and limitations of IT-technologies in the educational process for students and teacher are considered. The tools of social networks application and examples of their using in educational process are offered. An important factor, which encumbering of social networking tools implementation in educational process are the unavailability of this process to attract modern teaching aids, because in the study, the authors concluded that there is a lack of scientifically grounded guidelines, time-consuming norms and teacher's remuneration. These problems can be solved by conditions creating for advanced of teachers training in the information and communication technologies sphere, namely: the material and moral teachers incentives, who are actively using a new technologies and developing of effective methods for social networks applying in the university educational space. Social networks are not main means of learning, but their opportunities to educational problems solving is underestimated by the professional community today.

**Keywords:** educational process; IT-technologies; social networks; students and professors; information and communication technologies; remote-interactive learning.

**JEL classification:** I210

**Постановка проблеми у загальному вигляді.** Сьогодні наше життя важко уявити без Інтернету та пошуку інформації. Розвиток веб-технологій та їх вплив на сучасне суспільство призвели до зміни способів і форм комунікації в Інтернеті. Інтернет став майданчиком для безмежної передачі й обміну інформацією, знаннями та платформою для спілкування людей із різних міст та країн.

В умовах становлення й розвитку інформаційного середовища сучасний стан вищої освіти потребує вдосконалення методологічного підходу викладання дисциплін у ЗВО, яке сприяло б якісній підготовці висококваліфікованого, компетентного та конкурентоспроможного сучасного викладача та студента.

Відповідно до Національної стратегії розвитку освіти України на період до 2021 року [1] визначається необхідність спрямування діяльності педагогічних працівників на пошук нових моделей організації навчання та формування безпечного освітнього середовища, створення інформаційної системи підтримки освітнього процесу, спрямованої на здійснення її основних функцій, а також доступу закладів вищої освіти до світових інформаційних ресурсів.

**Аналіз досліджень і публікацій останніх років.** Питання щодо використання соціальних мереж та IT-технологій у навчальному процесі досліджувалися в роботах багатьох вітчизняних та зарубіжних вчених.

Дослідження проблем й особливості використання інтернет-сервісів у освітній галузі в своїх працях розглядали вітчизняні науковці: Т. Архіпова, О. Андреев, Ю. Богачков, О. Буров, В. Гриценко, Н. Дементієвська, С. Івашнова, І. Іванюк, С. Литвинова, С. Семеріков, О. Слободяник, А. Хутірський, О. Щербаков, Г. Щербина, А. Яцишин та ін.

Дослідження теоретичних та практичних основ використання інформаційно-комунікативних технологій в освіті висвітлені в роботах таких зарубіжних вчених: М. Амбруст, Є. Діканський, С. Крібель, Г. Левкин, Дж. Мерредіт, О. Мнацаканян, Н. Морзе, В. Фрейман та ін.

**Виділення невирішених раніше частин загальної проблеми.** Аналіз літературних джерел показав, що при значних досягненнях вітчизняних та зарубіжних дослідників у вивченні питань впровадження сучасних інновацій розвитку інформаційного середовища в навчальний процес, вони все ж таки на практиці не знайшли достатнього обґрунтування. На жаль, поширена ситуація, коли викладач для вирішення завдань навчального процесу, лише частково використовує соціальні мережі та IT-технології, наприклад, забезпечення віддаленого доступу до навчальних матеріалів, установка зв'язків зі студентами, автоматизовані результати перевірки знань, канал зворотного зв'язку зі студентами.

**Постановка завдання.** Метою статті є розглянути та довести можливість використання інструментів соціальних мереж в освітньому процесі щоб забезпечити спільну роботу в інтерактивному режимі: студента й викладача, аспіранта та керівника, викладачів та студентів між собою тощо. Тому, вважаємо за доцільне проаналізувати існуючі соціальні мережі та їх можливості з точки зору використання в освітньому процесі, а також рівень користування соціальними мережами серед студентів та викладачів на основі даних Одеського національного економічного університету.

**Виклад основного матеріалу дослідження.** Соціальна мережа – це спільнота людей, пов'язаних спільними інтересами, спільною справою або мають інші причини для спілкування між собою. Найбільш загальне і поширене визначення соціальних мереж можна знайти в Інтернет-енциклопедії: «Соціальна мережа – це платформа, онлайн-сервіс або веб-сайт, призначені для побудови, відображення і організації соціальних взаємовідносин, візуалізацією яких є соціальні графи. Термін вперше був введений соціологом з Манчестерської школи Джеймсом Барнсом у 1954 р., задовго до появи Інтернету та сучасних веб-вузлів [2]. Характерні особливості соціальних мереж відображено на рис. 1.



Рис. 1. Характерні особливості соціальних мереж (розроблено авторами за даними [2])

Виділимо основні можливості застосування соціальних мереж в освітньому процесі університету та їх основні переваги (рис. 2; 3).



Рис. 2. Можливості застосування соціальних мереж в освітньому процесі (розроблено авторами за даними [3])

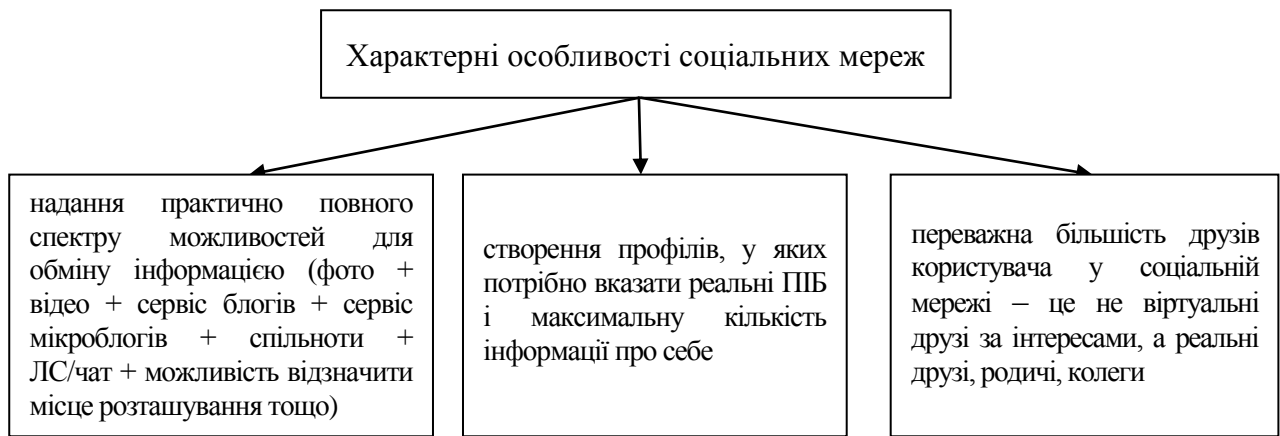

Рис. 3. Основні переваги соціальних мереж (розроблено авторами за даними [3; 4])

Сайти соціальних мереж володіють наступними можливостями:

- активне спілкування;
- створення публічного або напів публічного профілю користувача (наприклад, профіль може містити дату народження, школу, ЗВО, хобі тощо);
- користувач може створювати і підтримувати список інших користувачів, з якими у нього є деякі відносини (наприклад, дружби, спорідненості, ділових і робочих зв'язків тощо);
- перегляд та пошук зв'язків між користувачами всередині системи (наприклад, користувач може бачити друзів своїх друзів, однокласників й однокурсників).

Стрімкий прогрес і постійне оновлення в області інформаційних технологій дає можливість використовувати можливості Інтернет-технологій як ефективний засіб навчання. При використанні глобальної Інтернет-мережі відбувається формування інформаційно-освітнього середовища, яке повною мірою дозволяє реалізувати сучасні технології навчання. Використання соціальних мереж як педагогічного інструменту стає вкрай актуальним.

Досліджуючи цю тему, можна виявити відмінну рису навчання за допомогою соціальних мереж, яку можна назвати дистанційно-інтерактивним навчанням, що виражається у можливості придбання знань за рахунок інтерактивності, тобто взаємодії з іншими учасниками освітнього процесу «на відстані».

Можна погодитися з думкою А. В. Хутірського, що «... сьогодні поняття «дистанційна освіта» насичене іншим змістом – це використання новітніх телекомунікаційних технологій – Інтернету, соціальних мереж тощо. Під дистанційним навчанням можна розуміти таке навчання, при якому віддалені один від одного суб'єкти навчання, тобто учні та викладачі, здійснюють освітній процес за допомогою певних засобів телекомунікації...» [2].

На сьогоднішній день існують різноманітні моделі дистанційного навчання: інтеграція очних та дистанційних форм навчання; навчання із залученням дистанційних курсів; використання кейс-технологій; дистанційне навчання на основі інтерактивного телебачення (Two-way TV) або комп'ютерних відео-конференцій.

Найбільш прийнятна модель, заснована на інтеграції аудиторних занять (лекції, семінари, практичні заняття тощо) та дистанційно-інтерактивних форм навчання (вебінари, відеозаписи, відео-конференції, форуми, обговорення, дискусії, телеконференції тощо). Вона передбачає індивідуалізацію та, водночас, широку інтерактивність навчання, що у сучасному освітньому процесі є найбільш перспективним. Її застосування збільшує можливості самостійного й групового занурення в досліджуваний матеріал, створює умови для

використання дослідницьких підходів у навчанні, самостійного та групового пошуку інформації з метою вирішення проблеми, вміння працювати з інформацією індивідуально і в командах.

В останні роки у світовому педагогічному співтоваристві питання застосування соціальних мереж в освіті бурхливо обговорюються. Багато хто скептично ставиться до можливості використання мереж як педагогічного засобу навчання, так як традиційно соціальні мережі розглядаються як середовище для проведення вільного часу та розваг. Вважаємо, що соціальні мережі не можуть бути єдиним засобом дистанційного навчання, але їх освітні можливості нині є недостатньо оціненими. Інтерес до соціальних мереж обумовлений необхідністю встановити пряму ефективну комунікацію з учасниками освітнього процесу й споживачами освітніх послуг. Соціальні мережі можуть служити додатковим «неформальним містком» між викладачем, студентом, майбутнім студентом (абітурієнтом), потенційним роботодавцем, тощо. При серйозному та професійному підході до організації освітньої діяльності за допомогою соціальних мереж первинний дискомфорт буде подолано, а зусилля – винагороджено.

Для більш детального аналізу можливостей та готовності студентів і викладачів до залучення соціальних мереж у освітній процес було проведено соціологічне дослідження на основі даних ОНЕУ. Анкета складалася із 10 питань, в соціологічному дослідженні брали участь 212 студентів та 50 викладачів різних факультетів (рис. 4; 5).



Рис. 4. Розподіл респондентів за статтю, % (розроблено авторами)



Рис. 5. Вікова структура респондентів, осіб, % (розроблено авторами)

Вікова структура студентів – 17–22 роки, із них 60% – це студенти 18–20 років. Вікова структура викладачів – 25–55+ років (рис. 5).

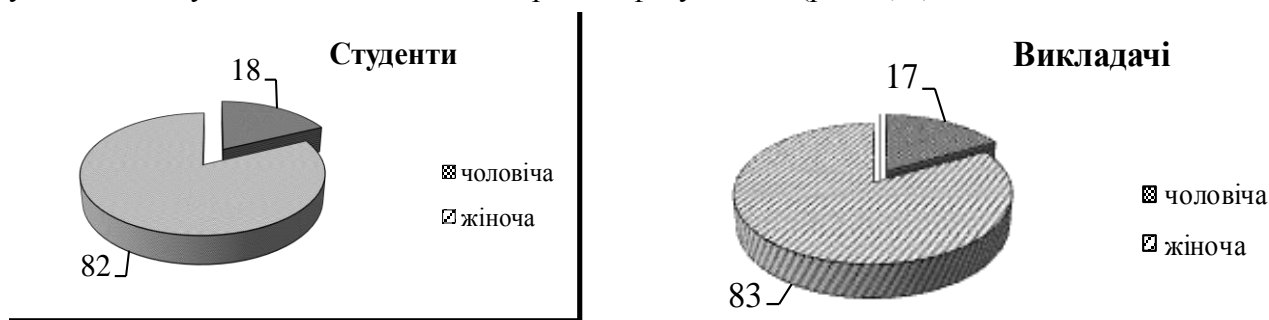
На сьогоднішній день соціальні мережі – один із значущих елементів сучасного суспільства, їх вплив поширюється на усі сфери людського життя: культура, повсякденне

життя, освіта, влада. Використання соціальних мереж у навчальному процесі – це ефективний засіб підвищення мотивації та якості навчання, тому застосування інформаційно-комунікативних технологій є найбільш затребуваним напрямом в сфері освіти.

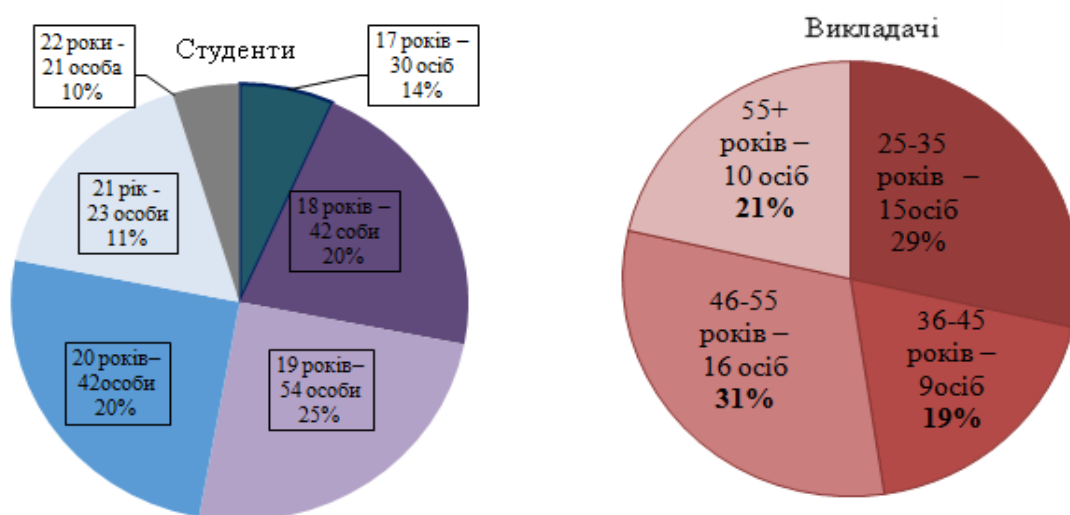
Сучасний студент повинен вміти самостійно та активно працювати з інформацією, піддавати її критичній оцінці й застосовувати відповідно до цілей і завдань своєї діяльності. Сьогодні в глобальній Інтернет-мережі знаходяться технології, які можна активно використовувати в процесі навчання. Однією з найбільш відомих є створення навчальних блогів. Легкість ведення, а також доступність дозволяє публікувати інформацію не тільки за допомогою персонального комп'ютера, але і за допомогою мобільних телефонів, смартфонів. Корисними в освітньому процесі можуть стати викладацькі блоги, за допомогою яких можна ефективно управляти самостійною позааудиторною роботою студентів, а також створювати завдання, спрямовані на вдосконалення практичних навичок з дисципліни.

Останнім часом все частіше з'являються наукові та освітні соціальні мережі. Визнаним у цій області інструментом навчання і розвитку є американська соціальна мережа Facebook, кількість користувачів якої понад 800 мільйонів осіб [4]. На платформі Facebook викладачі створюють освітні курси, формують закриту корпоративну мережу слухачів у рамках організації: співробітники однієї компанії можуть перебувати в постійному зв'язку з колегами з різних філій, публікувати новини тощо.

В рамках цього дослідження було визначено популярність соціальних мереж серед викладачів та студентів ОНЕУ (рис. 6).



Рис. 6. Популярність соціальних мереж, % (розроблено авторами)

Серед студентів найбільш популярною є мережа «Instagram», а найменш популярна – «Однокласники», що відображено на рис. 6. Викладачі надають перевагу мережі «Facebook» та більше ніж студенти користуються мережею «Однокласники». Студенти, на відміну від викладачів, не відзначали варіант Viber через те, що не вважають даний сервіс соціальною мережею, розглядають його, скоріше як месенджер.

Фахівці компаній «Adobe» і «Cisco» застосовують інструмент соціальних мереж для зручної організації конференцій. Користування соціальними мережами забезпечує ефективний обмін інформацією, стимулює пізнавальний інтерес й розвиток творчих здібностей. Усі ці чинники позитивно впливають на формування знань та умінь.

Попри низку переваг, пов'язаних із впровадженням соціальних мереж у навчальний процес, доцільно зазначити проблеми, що супроводжують їх використання в освітньому процесі (рис. 7).

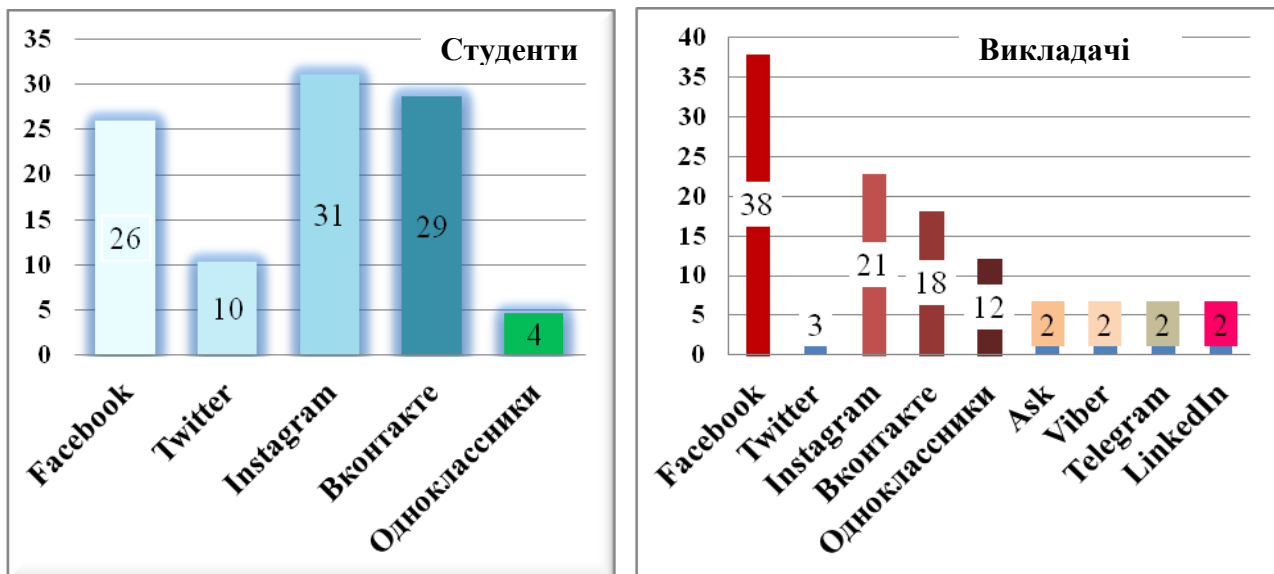

Рис. 7. Проблеми, пов'язані з використанням соціальних мереж в освітньому процесі (розроблено авторами за даними [5, с.160–162])

На основі дослідження авторів статті було отримано наступні результати стосовно переваг та недоліків соціальних мереж в освітньому процесі (рис. 8; 9).



Рис. 8. Головні переваги соціальних мереж, які відзначили респонденти, осіб (розроблено авторами)

Дані рис. 8 демонструють розбіжності переваг використання соціальних мереж у навчальному процесі між студентами та викладачами. Студенти відзначають такі переваги соціальних мереж як простоту використання та загальнодоступність, а викладачі – оперативність комунікацій та активність в освітньому процесі.

Щодо недоліків використання соціальних мереж (рис. 9), то тут відповіді майже співпали – респонденти найбільш невдоволені наявністю реклами та зайвої інформації в соціальних мережах.



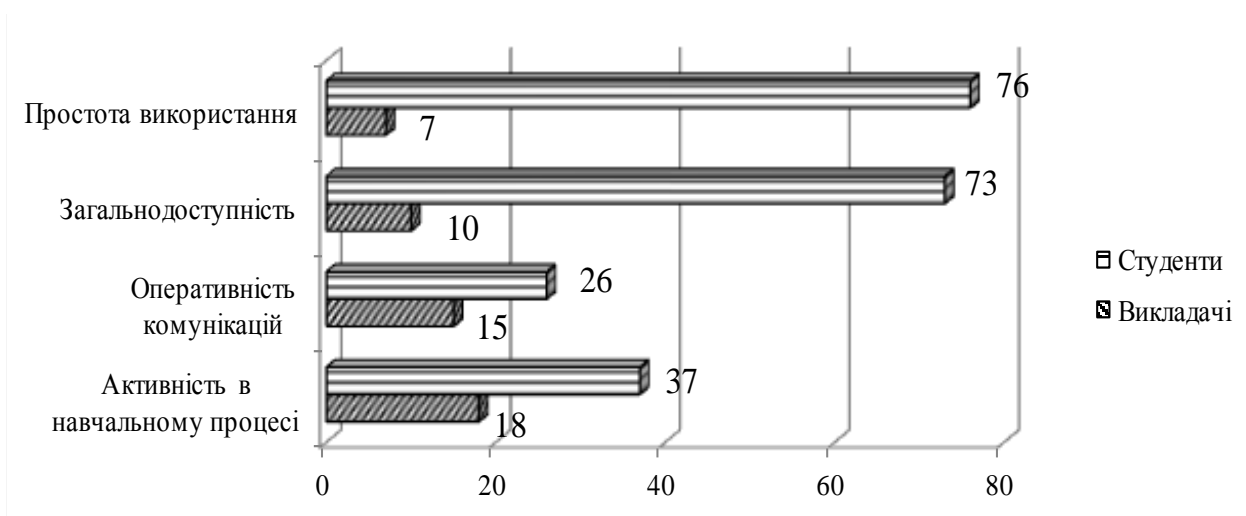

Рис. 9. Головні недоліки соціальних мереж, які відзначили респонденти, осіб (розроблено авторами)

Для вирішення цих проблем варто розробляти ефективні методики застосування соціальних мереж в освітньому просторі. Цінність використання соціальних мереж низько оцінена на сьогоднішній день.

Нами також було досліджено цільове використання соціальних мереж викладачами та студентами ОНЕУ (табл. 1).

Таблиця 1

Цільове використання соціальних мереж, осіб (можливість множинного варіанту відповіді) [розроблено авторами]

	Використання соціальних мереж	Студенти	Викладачі
1	Інформаційна підтримка навчального курсу	98	7
2	Організація ефективної колективної роботи між навчальною групою, самоосвіта	108	12
3	Використання в якості ведення власних блогів, особистісного розвитку та самореалізації	77	7
4	Організація або участь у форумах, опитуваннях, голосуваннях, он-лайн-конференціях	53	19
5	Використання у якості зв'язку з друзями, колегами, родичами	206	21
6	Забезпечення спільної роботи студента та викладача	99	17

В ієрархії цільового використання соціальних мереж (табл. 1) на першому місці, як для викладачів, так і для студентів, використання соціальних мереж у якості зв'язку з друзями, колегами, родичами. На другому місці, у студентів – організація ефективної колективної роботи між навчальною групою, самоосвіта, а у викладачів – організація або участь у форумах, опитуваннях, голосуваннях, онлайн-конференціях. На третьому місці, як для студентів, так і для викладачів, є забезпечення спільної роботи студента та викладача.

Вибір соціальних мереж в якості платформи для організації дистанційно-інтерактивного навчання має низку аргументів. Принципи побудови багатьох соціальних мереж такі, як ідентифікація, спілкування, присутність на сайті, взаємини, групи, репутація, обмін, пошук, інтеграція з іншими пропозиціями, дуже добре підходять для створення навчальної групи, класу в он-лайн просторі, в соціальній мережі. Розміщення освітнього ресурсу на базі соціальних мереж автоматично встановлює пряму ефективну комунікацію між викладачем і студентом, між студентом і студентом. Показовими є результати стосовно думки викладачів та студентів ОНЕУ щодо актуальності використання соціальних мереж в освітньому просторі (табл. 2).

Таблиця 2

Думка респондентів щодо актуальності використання соціальних мереж в освітньому просторі, у відсотках (можливість множинного варіанту відповіді)  
[розроблено авторами]

	Твердження, з якими респонденти найбільш згодні	Студенти	Викладачі
1	Сучасний студент повинен вміти самостійно та активно працювати з інформацією, піддавати її критичній оцінці та застосовувати відповідно до цілей і завдань своєї діяльності	59	67
2	Використання соціальних мереж як викладацького інструменту стає надзвичайно актуальним	35	25
3	Найбільш прийнятна модель використання соціальних мереж у навчальному процесі заснована на інтеграції аудиторних занять та дистанційно-інтерактивних форм навчання	35	27
4	Мережеве співтовариство може служити додатковим «неформальним містком» між викладачем і студентом	53	45

Думки викладачів та студентів щодо актуальності використання соціальних мереж в освітньому просторі (табл. 2) майже однакові. Більшість респондентів зазначили, що сучасний студент повинен вміти самостійно та активно працювати з інформацією, піддавати її критичній оцінці та застосовувати відповідно до цілей і завдань своєї діяльності. Наступне твердження, з яким респонденти найбільш згодні, це – мережеве співтовариство може служити додатковим «неформальним містком» між викладачем та студентом. І майже однакові твердження щодо актуальності використання соціальних мереж як викладацького інструменту та стосовно того, що модель використання соціальних мереж у навчальному процесі має бути заснована на інтеграції аудиторних занять і дистанційно-інтерактивних форм навчання.

Вважаємо також за доцільне навести дані стосовно витрат часу студентів та викладачів на соціальні мережі протягом доби та емоцій, які вони переживають, перебуваючи у соціальних мережах (рис. 10; табл. 3).



Рис. 10. Витрати часу на соціальні мережі за добу, % (розроблено авторами)

Аналізуючи витрати часу на соціальні мережі (рис. 10), можна стверджувати, що протягом доби студенти на відміну від викладачів витрачають на них набагато більше часу. В середньому студенти витрачають 1–7 годин на добу, натомість як викладачі лише 1–4 години. Найбільше студентів знаходяться в соціальній мережі до 4 годин, а викладачів – до 2 годин. А також серед викладачів 7% (3 особи із 50 осіб) взагалі не користуються Інтернетом.

З'ясувалося, що із 212 студентів 42% (88 осіб) виходять в соціальні мережі до 10 раз на добу; 21% (45 осіб) – до 20 раз/добу; 23% (49 осіб) – більше ніж 30 разів/добу та 14% (30 осіб) знаходяться практично постійно online.

Таблиця 3

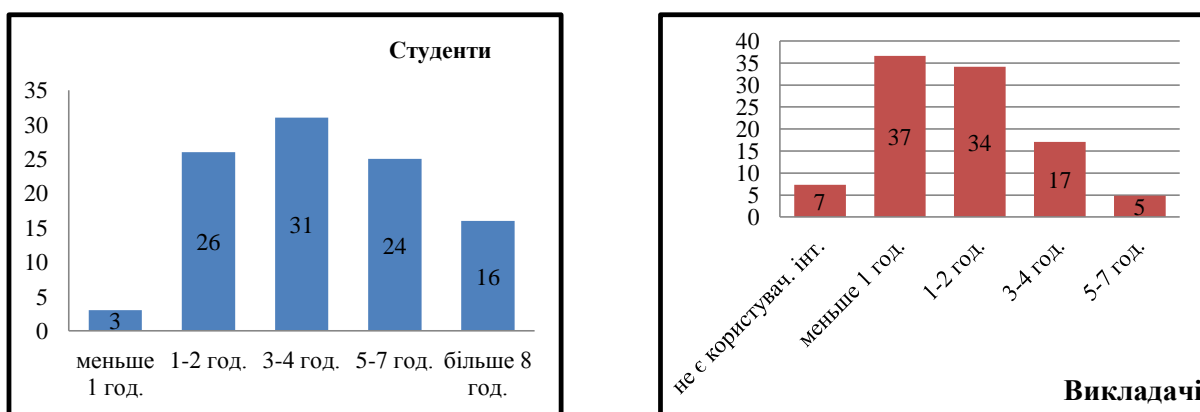
Емоції, які переживають респонденти у соціальній мережі, % (розроблено авторами)

№ з/п	Емоції	Постійно		Часто		Рідко		Ніколи	
		Студенти	Викладачі	Студенти	Викладачі	Студенти	Викладачі	Студенти	Викладачі
1	Агресія	2	-	7	2	52	30	39	68
2	Радість	11	-	70	46	17	39	2	15
3	Нервозність	1	-	9	5	61	63	29	32
4	Втома	2	-	18	14	56	49	24	37
5	Прилив сил	3	-	37	22	47	41	13	37
6	Влада	1	-	15	-	44	17	40	83
7	Заздрість	1	-	7	2	39	20	53	78
8	Свобода дій	4	-	11	2	34	7	51	91

Щодо емоційного стану, що переживають респонденти у соціальній мережі (табл. 3), з'ясувалося, що агресію більшість студентів (52%, 110 осіб) переживають рідко, а 68% (34 викладача) ніколи її не відчувають. Радість у соціальних мережах переживають більшість респондентів, 70% (148 студентів) та 46% (23 викладача). Нервозність, втоми та прилив сил, як студенти, так і викладачі переживають рідко. Владу відчувають рідко 44% (93 студента), а 83% (42 викладача) ніколи її не відчувають. Заздрість та свободу дій у соціальній мережі ніколи не відчувають більшість студентів і викладачів.

У сучасному середовищі заклади вищої освіти повинні використовувати різні системи управління навчальним процесом. З їх допомогою ЗВО будуть конкурентоспроможними та сприятимуть залученню студентів в інтерактивне, мобільне, стимулююче до навчання й спілкування середовище, що відповідає глобальним трендам на сучасному ринку. Усі ці тенденції розвитку соціальних мереж створюють ситуацію, коли всеосяжність аудиторії і одночасне використання максимальної кількості наданих сучасними Інтернет-технологіями можливостей переводять освітню активність на абсолютно інший, значно вищий рівень.

Соціальні мережі – це не просто можливість поспілкуватися, це важливий освітній інструмент усіх навчальних закладів. Використання соціальних мереж в освітньому процесі сприяє обміну інформацією, підвищує мотивацію студентів у навчальній діяльності, стимулює розвиток творчих здібностей і пізнавальний інтерес. Всі ці чинники позитивно впливають на формування знань, умінь та навичок.

Таким чином, на основі проведених досліджень було здійснено SWOT-аналіз стосовно залучення соціальних мереж у освітній процес, за підсумками якого автори дійшли певних висновків щодо інструментів вирішення даної проблематики (рис. 11).

Результати аналізу дозволили виділити сильні та слабкі сторони щодо залучення соціальних мереж в освітній процес, а також визначити загрози та сформулювати перелік існуючих можливостей.

Виокремивши переваги щодо залучення соціальних мереж у освітній процес, вважаємо за доцільне в подальших розробках звернути увагу на загрози, які можуть бути при використанні віртуального простору в навчальних цілях.

Необхідно наголосити на тому, що саме викладач повинен бути активним Інтернет-користувачем, що є вимогою сучасного освітнього середовища. Деякі дисципліни потребують частого підживлення викладача матеріалами «Всесвітньої Павутини» (оновлення Законодавчої бази, динаміка й аналіз статистичних даних, інформація щодо сучасного зарубіжного досвіду тощо).



Рис. 11. SWOT-аналіз щодо залучення соціальних мереж в освітній процес (розроблено авторами)

Отже, впровадження в навчальний процес такого інструменту як соціальні мережі може з легкістю вдосконалити наявні форми його організації. При цьому необхідно зазначити користь і обмеження для студента та викладача, а саме:

Користь впровадження соціальних мереж у освітній процес для студентів та викладачів полягає у наступному:

- можливості спільної роботи;
- відстеження оновлень / підписки;
- можливість формувати блог;
- портфоліо;
- більш вільне спілкування за рамками формального навчання.

Крім того, нами було виділено обмеження впровадження соціальних мереж у освітній процес для студентів та викладачів:

- рівень інформаційно-комунікативних технологій – компетенції викладача;
- трудовитрати викладача (вони великі, але майже не враховуються);
- мережевий етикет та ілюзія «постійного спілкування».

**Висновки і перспективи подальших розробок.** Соціальні мережі з їх безмежними можливостями міцно увійшли в життя сучасної людини, ставши зовнішнім носієм пам'яті, соціальних контактів, соціальної оцінки, дарувальником емоцій, яких часто не вистачає в реальному житті. Для багатьох існування у соцмережах стає сенсом життя.

Вважаємо, що соціальні мережі можуть бути обрані в якості інструменту навчання головним чином тому, що для студентів ця платформа є звичною у повсякденному житті. Також важливим є загальнодоступність мережі та простота/зручність інтерфейсу.

Проаналізувавши певну літературу за висвітленою тематикою та на основі здійсненого аналізу, автори дійшли певних висновків стосовно інструментів застосування

соціальних мереж в освітньому процесі. Отже, можливостями для застосування соціальних мереж можуть бути наступні інструменти:

- чат/стіна, цей інструмент можна використовувати для дистанційного консультування, взаємного навчання, розвиток комунікативних навичок;
- коментарі, спілкування, основна зона використання у освітньому процесі – це представлення результатів проектів з обговоренням, швидкий зворотний зв'язок, розміщення додаткових матеріалів, можливості спільної роботи, більш вільне спілкування за рамками формального навчання;
- власний блог можна використовувати для підвищення мотивації студентів, впроваджуючи ігрові технології, тести, опитування;
- рейтинги, «лайки» вбачаємо як можливість оцінки викладача.

Далі надамо приклади використання в навчальному процесі певних соціальних мереж:

- Facebook – обговорення організаційних питань зі студентами;
- Google Docs – зберігання навчальних матеріалів, проведення опитувань і анкетування, робота з таблицями і презентаціями;
- YouTube – перегляд та створення навчальних роликів;
- Twitter, Livejournal – створення публікацій та корисних посилань з дисципліни;
- Coursera – освоєння курсів і тренінгів за різними спеціальностями;
- Ted – перегляд конференцій з різноманітних актуальних тем на англійській мові.

Одним із основних чинників, який стримує впровадження використання зазначених інструментів, залишається рівень готовності освітнього процесу до використання сучасних засобів навчання (відсутність науково обґрунтованих методичних рекомендацій, норм витрат часу та оплати праці викладача).

Вирішити перераховані вище проблеми можна при створенні умов для підвищення кваліфікації викладачів у галузі інформаційно-комунікативних технологій, а саме:

- здійсненням матеріального і морального заохочення викладачів, які активно використовують нові технології;
- розробкою ефективних методик застосування соціальних мереж в освітньому просторі університету.

На сьогодні, соціальні мережі не є основним засобом навчання, однак їх можливості у вирішенні освітніх завдань, на нашу думку, недооцінюються професійним співтовариством. Партнерське співробітництво педагогічної спільноти з розробниками соціальних медіа та законодавче регулювання цієї сфери може забезпечити умови для прийняття конструктивних рішень проблеми інформаційної безпеки віртуальних мереж.

Можливо, в майбутньому тенденції щодо розвитку і використання соціальних мереж в навчальній діяльності ЗВО призведуть до появи нових ресурсів мереж, необхідних для роботи і спілкування творчих колективів, створення нових колегіальних мереж, об'єднань або злиття існуючих мереж для обміну знаннями в науково-освітній діяльності, які відіграють важливу роль в розвитку освіти.

### Література

1. *Про Національну стратегію розвитку освіти в Україні на період до 2021 року* : Указ Президента України № 344/2013 від 25.06.2013 р. URL: <http://zakon4.rada.gov.ua/laws/show/344/2013> (дата звернення: 04.09.2018).
2. *Теория и практика образования в современном мире* : материалы междунар. заоч. науч. конф. (г. Санкт-Петербург, февраль 2012 г.) / Под общ. ред. Г. Д. Ахметовой. СПб. : Реноме, 2012. 244 с.
3. Слободяник О. В. *Реалізація методу проектів засобами соціальних мереж* // Інформаційні технології і засоби навчання. ІТЗН НАПН України. 2016. Т. 56. № 6. С. 30–39. URL: <http://journal.iitta.gov.ua/index.php/itlt/issue/view/83/showToc> (дата звернення: 21.08.2018).
4. Богачков Ю. М., Буров О. Ю., Дементієвська Н. П. та ін. *Електронні соціальні мережі як інструменти сучасного навчального середовища* : глосарій / За заг. ред. О. П. Пінчук. ІТЗН НАПН України, 2015. 34 с.

5. Щербаков О. В., Щербина Г. А. *Соціальна мережа для підтримки навчального процесу у ВНЗ // Системи обробки інформації : зб. наук. праць. 2012. Вип. 8 (106) : Проблеми і перспективи розвитку IT-індустрії. С. 159–162.*
6. Ермолаев Ю. В. *Некоторые проблемы технического образования // Современные наукоемкие технологии. 2005. № 1. С. 53–54.*
7. Курмышев Н. *Facebook для университета // Intellegent Enterprise. 2012. № 3 (237). URL: <http://www.iemag.ru/interview/detail.php?ID=25517.4> (дата обращения: 23.08.2018).*
8. Карпенко М. П. *Будущее высшего образования // Инновации в образовании. 2013. № 8. С. 5–12.*
9. Родригез М. *Значение контента. URL: <https://informburo.kz/novosti/vkazahstane-samye-aktivnye-polzovateli-socialnyh-setey-sidyat-vkontakte.html> (дата обращения: 29.08.2018).*
10. Бакланова Е. М. *Эффективный маркетинг образовательных услуг в социальных сетях // Вопросы современной науки и практики. Университет им. В. И. Вернадского. 2011. № 3 (34). С. 111–115. URL: <http://vernadsky.tstu.ru/pdf/2011/03/15.pdf> (дата обращения: 05.09.2018).*

### References

1. *About the National Education Development Strategy in Ukraine until 2021: Law of Ukraine, No. 344/2013, 25.06.2013 [Pro Natsionalnu Stratepiiu rozvytku osvity v Ukraini na period do 2021 roku: Ukaz Prezydenta Ukrainy, No. 344/2013, 25.06.2013], available at: <http://zakon4.rada.gov.ua/laws/show/344/2013> [in Ukrainian]*
2. *Theory and practice of education in the modern world: Proceedings of International scientific conference (2012). Ed. by G. D. Akhmetova [Teoriya i praktyka obrazovaniya v sovremennom mire: materialy Mezhdunarodnoy nauchnoy konferentsii; pod red. G. D. Akhmetovoi], Renome, Sankt-Peterburg, 244 s. [in Russian]*
3. Slobodyanik, O. V. (2016). *The projects method realization by means of social networks [Realizatsiia metodu proektiv zasobamy sotsialnykh merezh], Informatsiini tekhnologii i zasoby navchannia, Tom 56, No. 6, s. 30–39, available at: <http://journal.iitta.gov.ua/index.php/itlt/issue/view/83/showToc> [in Ukrainian]*
4. Bogachkov, Yu. M., Burov, O. Yu., Dementievska, N. P. and others (2015). Ed. by O. P. Pinchuk *Electronic social networks as tools of modern learning environment: glossary [Elektronni sotsialni merezhi yak instrumenty suchasnoho navchalnoho seredovyscha: hlosarii, za red. O. P. Pinchuk], IITZN NAPN Ukrainy, 34 s. [in Ukrainian]*
5. Shcherbakov, O. V., Shcherbyna, G. A. (2012). *Social network for educational process supporting in higher educational institutions [Sotsialna merezha dlia pidtrymky navchalnoho protsesu u VNZ], Systemy obrobky informatsii, Vyp. 8 (106): Problemy i perspektyvy rozvytku IT-industrii, s. 159–162 [in Ukrainian]*
6. Yermolaev, Yu. V. (2005). *Some problems of technical education [Nekotorye problemy tekhnicheskogo obrazovaniya], Sovremennye naukoemkie tekhnologii, No. 1, s. 53–54 [in Russian]*
7. Kurmyshev, N. (2012). *Facebook for university [Facebook dlya universiteta], Intellegent Enterprise, No. 3 (237), available at: <http://www.iemag.ru/interview/detail.php?ID=25517.4> [in Russian]*
8. Karpenko, M. P. (2013). *Future of higher education [Budushchee vysshego obrazovaniya], Innovatsii v obrazovanii, No. 8, s. 5–12 [in Russian]*
9. Rodriguez, M. (2016). *Content value [Znachenie kontenta], available at: <https://informburo.kz/novosti/vkazahstane-samye-aktivnye-polzovateli-socialnyh-setey-sidyat-vkontakte.html> [in Russian]*
10. Baklanova, E. M. (2011). *Effective marketing of educational services in social networks [Effektivnyy marketing obrazovatelnykh uslug v sotsialnykh setyakh], Voprosy sovremennoy nauki i praktiki, No. 3 (34), s. 111–115, available at: <http://vernadsky.tstu.ru/pdf/2011/03/15.pdf> [in Russian]*